

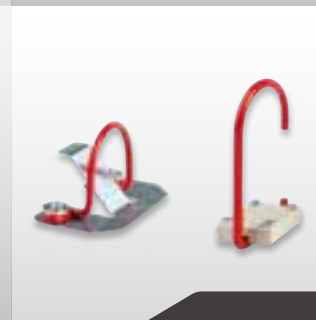

Sortimo[®]
Intelligente Mobilität

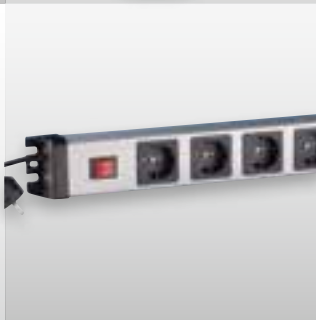

ORIGINAL ZUBEHÖR

Nützliche Ergänzungen zur Sortimo Fahrzeugeinrichtung

ORIGINALZUBEHÖR VON SORTIMO

Egal, ob individuelle Einteilungen für Schubladen oder
Wannen, Ablagefächer, Verzurrstangen oder
Werkbänke – Sie gestalten Ihre Fahrzeugeinrichtung
ganz nach Ihren Bedürfnissen.

Einfach individuell, einfach Sortimo.

INHALT

Zubehör für Sortimo Fahrzeugeinrichtungen	S. 4
ProSafe Ladungssicherung	S. 6
Verzurrstangen	S. 8
Spannstangen	S. 9
Verzurrgurte	S. 10
Ladungssicherung für den Fahrzeugboden	S. 12
Zubehör zur Ladungssicherung	S. 13
Ladungssicherungsnetze	S. 14
Sortimo Originalzubehör	S. 16
Werkbänke	S. 18
Klapptische und Klappkonsole	S. 20
Verladeschienen	S. 21
Trennbleche für Schubladen	S. 22
Trennbleche für Fachbodenwannen und Fachböden	S. 24
Kofferfixierung und Leichtbau-Langgutwanne	S. 25
Antirutschmatten für Schubladen	S. 26
Antirutschmatte für Fachbodenwannen und Fachböden mit Rand	S. 27
Zubehör für die Aluminiumseitenwand	S. 30
Haken und Halterungen	S. 34
Kanister und passende Haltersysteme	S. 41
Reinigungszubehör	S. 42
Warnzubehör	S. 44
Feuerlöscher und Verbandkasten	S. 47
i-BOXen für alle Fälle	S. 48
Teleskopleitern	S. 50
Be- und Entlüftung	S. 52
Safe RFID	S. 53
TopSystem	S. 54
Hecktürleitern	S. 56
Leiterninnenlift	S. 57
Elektronikzubehör	S. 58
BOSCH Tools	S. 60
Handscheinwerfer	S. 62
Aufbauleuchten	S. 64
Wechselrichter	S. 66
Steckdosen	S. 68
Fahrgastraum	S. 70
Automanager	S. 72
Autoassistent	S. 74
Office Tasche	S. 74
Sortimo Direct	S. 76

ZUBEHÖR FÜR SORTIMO FAHRZEUGEINRICHTUNGEN

Mit dem Sortimo Originalzubehör gestalten Sie Ihre Fahrzeuginrichtung ganz nach Ihren Wünschen. Individuelle Einteilungen und Trennbleche für Schubladen

oder Wannen, Ablagefächer, Verzurrstreifen, Werkbänke und vieles mehr erlauben Ihnen den bestmöglichen Einsatz Ihres Nutzfahrzeugs.



PROSAFE LADUNGSSICHERUNG SERIENMÄSSIG



ProSafe im Pfosten

ProSafe in der Traverse

ProSafe im Boden

ProSafe als Bodenschiene

ProSafe lässt sich serienmäßig in das Ladungssicherungssystem von Sortimo integrieren.

In Pfosten, Rahmen, Traversen und Bodenschienen können Sie so Zurrgurte und Ladungssicherungsnetze problemlos einhaken. ProSafe macht Ladungssicherung im Handumdrehen möglich.

Ihre Vorteile:

- ✓ Sie und Ihre Ladung sind sicher unterwegs.
- ✓ Sie schonen Ihr Material.
- ✓ Sie sparen Zeit, Gewicht und Geld.



ProSafe Spannungsgummi

Der Spannungsgummi von Sortimo ist optimal zur Fixierung von sperriger Ladung im Fahrzeug geeignet und kann ideal durch die Ladungssicherungselemente von Sortimo ergänzt werden.



CargoStopp ProSafe

Der CargoStopp sorgt für zuverlässige Ladungssicherung auf dem Fahrzeugboden. Er wird mit seinen Haken in die Bodenzurrpunkte ProSafe eingeschoben.

SOBOGRIP PROSAFE BODEN

SICHER, ZEITSPAREND UND EINFACH!

Der SoboGrip ProSafe Boden ist ein innovatives und professionelles Ladungssicherungskonzept, mit dem Sortimo ein absolut flexibles Verzurren von Ladung am Boden ermöglicht. So können Sie Ihr Ladegut schneller, variabler und effizienter als je zuvor sichern. Zudem ist der SoboGrip ProSafe Boden mit allen ProSafe Applikationen, wie beispielsweise Gurten oder Spannstangen kompatibel und ermöglicht eine schnelle und einfache Montage von Sortimo Fahrzeugeinrichtungen durch vorkonfigurierte Anschlusspunkte.

Der Sortimo SoboGrip ProSafe Boden, das modulare Basis-Ladungssicherungskonzept

- ✓ ermöglicht höchsten Sicherheitsstandard,
- ✓ variable Anwendbarkeit und
- ✓ optimale Effizienz in Ihrem Alltag!



VERZURRSCHIENEN

SPANNSTANGEN

Lochschiene

ZLC6
Art.-Nr. 801006651
Maße (BxTxH): 1590 x 45 x 1 mm
Gewicht: 0,54 kg

Die versenkbare Lochschiene für die Aufnahme von Alu-Spannstangen kann im SoboFlex- oder SoboGrip-Montageboden integriert werden.

Sie passt auch in die Originalholzböden der Fahrzeughersteller.

33,80 €



Verzurrleisten

Die Verzurrleisten können an der Seitenwand, Trennwand oder an der Fahrzeugeinrichtung befestigt werden. Befestigungsmaterial für die Montage an der Seitenwand und an der Fahrzeugeinrichtung ist auf Anfrage erhältlich.

VZS PS 40-3	Art.-Nr. 1000000245	Verzurrleiste ProSafe 40-3	Maße (BxLxH): 927 x 47 x 27 mm	37,30 €
VZS PS 50-3	Art.-Nr. 1000000246	Verzurrleiste ProSafe 50-3	Maße (BxLxH): 1169 x 47 x 27 mm	44,80 €
VZS PS 60-3	Art.-Nr. 1000000247	Verzurrleiste ProSafe 60-3	Maße (BxLxH): 1410 x 47 x 27 mm	51,70 €
VZS PS 120-3	Art.-Nr. 1000000248	Verzurrleiste ProSafe 120-3	Maße (BxLxH): 3004 x 47 x 27 mm	77,80 €
SSA VZS	Art.-Nr. 71013290	Schraubensatz zur Befestigung an der Trennwand		3,70 €



Verzurrleisten für Gasflaschen

Diese Verzurrleiste kann an der Front der Fahrzeugeinrichtung angebracht werden. Sie ist kompatibel mit den Ratschengurten zum Verzurren von Gasflaschen.

VZS PS 03-3	Art.-Nr. 1000000241	Verzurrleiste ProSafe Tiefe 3	Maße (BxLxH): 251 x 47 x 27 mm	14,50 €
VZS PS 04-3	Art.-Nr. 1000000242	Verzurrleiste ProSafe Tiefe 4	Maße (BxLxH): 355 x 47 x 27 mm	19,70 €
VZS PS 05-3	Art.-Nr. 1000000243	Verzurrleiste ProSafe Tiefe 5	Maße (BxLxH): 459 x 47 x 27 mm	23,00 €
VZS PS 07-3	Art.-Nr. 1000000244	Verzurrleiste ProSafe Tiefe 7	Maße (BxLxH): 667 x 47 x 27 mm	31,40 €



Fixierschiene Spannstange

Fixierschiene zur Aufnahme von Spannstangen im Dachbereich in Kombination mit dem Bodenverzurrpunkt Spannstange ProSafe. Die Schiene ist in 3 Längen erhältlich: 980 mm, 1460 mm und als Stangenware 2960 mm.

FSSP 980	Art.-Nr. 1000002511	Fixierschiene Spannstange 980	18,30 €
FSSP 1460	Art.-Nr. 1000002512	Fixierschiene Spannstange 1460	27,20 €
FSSP 2960	Art.-Nr. 1000002513	Fixierschiene Spannstange 2960	54,30 €
BFS FSSP 980	Art.-Nr. 1000002518	Befestigungsset Fixierschiene Spannstange 980	7,60 €
BFS FSSP 1460	Art.-Nr. 1000002519	Befestigungsset Fixierschiene Spannstange 1460	10,90 €

Die universell einsetzbaren Spannstangen

können, je nach Lage der Verzurrleisten, sowohl horizontal als auch vertikal zur Arretierung von Lasten eingesetzt werden. Durch ihren quadratischen Umriss

bieten sie optimalen Halt. Außerdem können in das integrierte Schienenprofil Einzelverzurrpunkte für Zurrgurte eingesetzt werden.

Spannstangen aus Aluminium mit Gasdruckfeder zum Arretieren und Sichern von Lasten

ZSPALU 1860	Art.-Nr. 801012835	Maße (BxTxH): 1860 x 45 x 40 mm	Gewicht: 3,59 kg	88,40 €
Passend für folgende Fahrzeuge: MB Sprinter Hochdach H2, VW Crafter Hochdach H2, Fiat Ducato Hochdach H2, Citroën Jumper Hochdach H2, Peugeot Boxer Hochdach H2.				
ZSPALU 2000	Art.-Nr. 801010150	Maße (BxTxH): 2000 x 45 x 40 mm	Gewicht: 3,79 kg	88,40 €
ZSPALU 3000	Art.-Nr. 801011361	Maße (BxTxH): 3000 x 45 x 40 mm	Gewicht: 5,20 kg	103,60 €
ZSPALUP 3	Art.-Nr. 801012285	Maße (BxTxH): 3000 x 45 x 40 mm	Gewicht: 4,54 kg	53,90 €
Aluprofil zur individuellen Längenanpassung. Nutzbar als Sperrbalken in Verbindung mit Vierkanthalter.				
ZSPALU SCHR 1860	Art.-Nr. 1000003399	Maße (BxTxH): 1860 x 45 x 40 mm	Gewicht: 3,4 kg	90,70 €
Enthält eine Ausfräsung, so dass Schraubzwingen zur Befestigung von Plattenware verwendet werden können. Die Schraubzwinde finden Sie auf Seite 13 (Art.-Nr. 6000002539).				



Spannstangen Aufbewahrungshalter für 2 Spannstangen

ZSPALU AH
Art.-Nr. 1000001356
Aufbewahrungshalter-Set für 2 Spannstangen.
Durch ein großzügiges Bohrbild sind die Halter individuell im Fahrzeug verschraubbar. So bleibt der Boden frei für Ladegut und die Spannstangen sind sicher verstaut.

27,80 €

Set ProSafe Adapter Spannstange

PS A SP VPE 2
Art.-Nr. 6000000613
Set bestehend aus zwei Spannstangen-Adaptoren; für alle ProSafe-Schienen erhältlich.
Max. Belastung: 200 daN

13,90 €



ProSafe Einzelverzurrpunkt Spannstange

EZ S PS
Art.-Nr. 1000001736
Der Einzelverzurrpunkt ProSafe wird in der Längsnut der Spannstange verschraubt. Der Verzurrpunkt kann je nach Ladegut individuell an der Spannstange verschoben und montiert werden.
Max. Belastung: 200 daN

16,00 €

Bodenverzurrpunkt Spannstange ProSafe

BZ SP PS
Art.-Nr. 6000001260
Mehrwert für Ihren Fahrzeugboden: An der Bodenplatte verschraubt kann dieser ProSafe Bodenverzurrpunkt Spannstangen sowie ProSafe Haken aufnehmen.
Max. Belastung: 200 daN

2,70 €



VERZURRGURTE

PROSAFE

PROSAFE

Ladungssicherung mit dem ProSafe Verzurr-system ist so einfach wie nie.

Das ProSafe Verzurrsystem lässt sich in den Pfosten der Fahrzeugeinrichtung integrieren. Auch im Rahmen und in den Bodenschienen ist diese intelligente Möglichkeit zur Ladungssicherung enthalten. Eine zusätzliche Montage von Verzurrstreifen ist somit nicht mehr notwendig. So können beispielsweise Gas- oder Kältemittelflaschen direkt an der Fahrzeugeinrichtung verzurrt werden.



ProSafe Verzurr-gurt Ratsche

Passend für Sortimo ProSafe Zurrstreifen, Max. Belastung: bis 400 daN, Gurtbreite 25 mm, 100% Polyester, in 2 Längen erhältlich:

PSH RA 3,5
Art.-Nr. 1000000225
Gurtlänge ca. 3,5 m

23,70 €

PSH RA 6
Art.-Nr. 1000000226
Gurtlänge ca. 6,0 m

26,70 €



Ratschengurt für Gas- und Propangasflaschen

Ratschengurt mit ProSafe Haken für Gasflaschenhalterung. Max. Belastung: 400 daN. Lieferung ohne ProSafe Verzurrstreifen.

ProSafe Verzurr-gurt 0,77 m

PSH PGA
Art.-Nr. 1000000228
Gurtlänge ca. 0,77 m

21,10 €

ProSafe Verzurr-gurt 0,93 m

PSH GA
Art.-Nr. 1000000227
Gurtlänge ca. 0,93 m

20,20 €

ProSafe Verzurr-gurt Klemmschloss

Passend für Sortimo ProSafe Zurrstreifen, Max. Belastung: bis 225 daN, Gurtbreite 25 mm, 100% Polyester, in 3 Längen erhältlich:

PSH KS 1,4
Art.-Nr. 1000000224
Gurtlänge 1,4 m

8,90 €

PSH KS 3
Art.-Nr. 1000000222
Gurtlänge 3 m

11,50 €

PSH KS 6
Art.-Nr. 1000000223
Gurtlänge 6 m

15,70 €

Verzurr-gurt Ratsche, Fitting 3,5 m

Mit zwei eingenähten Spezialfittings, passend zur Sortimo Aluzurrstreifen. Max. Belastung: bis 500 daN, Gurtbreite 25 mm, 100% Polyester. Erhältlich in 2 Längen:

ZVRF
Art.-Nr. 80714343
Gurtlänge ca. 3,5 m

29,20 €

ZVRF6
Art.-Nr. 801016218
Gurtlänge ca. 6,0 m

29,80 €

Verzurr-gurt Klemmschloss 3,5 m

ZVK
Art.-Nr. 80714114
Max. Belastung: 225 daN
Gurtlänge ca. 3,5 m
Gurtbreite 25 mm
100% Polyester

11,00 €



Flex-Kantenschutz für Zurrgurte VPE4

ZFKS ZG VPE4
Art.-Nr. 1000001870
Die Kantenschutzwinkel aus Kunststoff schützen die Ladung und verhindern das Verrutschen von Verzurrstreifen. Zur Stabilisierung können die Gurte in die Kantenschutzwinkel eingeführt werden.

Max. Gurtbreite: 100 mm

13,90 €

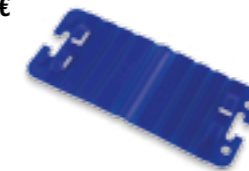

Rundschlingen

Der Einsatz von Rundschlingen sorgt für zusätzliche Ansatzpunkte für Verzurrgurte.

Max. Belastung: 2 t

In 3 Längen erhältlich:

RS 2T 2M
Art.-Nr. 801015075
Gesamtlänge 2 m

14,10 €

RS 2T 3M
Art.-Nr. 801015076
Gesamtlänge 3 m

19,30 €

RS 2T 4M
Art.-Nr. 801015077
Gesamtlänge 4 m

24,40 €

Verzurr-gurt Klemmschloß und Zurrhaken 2,0 m, 200 daN

ZVKR
Art.-Nr. 801006371
Maße (LxBxH): 170 x 50 x 50 mm
Gewicht: 0,26 kg
Max. Belastung: 200 daN

Dieser Zurr-gurt kann mit Hilfe des Klemmschlosses an Metalltaschen befestigt werden. Durch das Klemmschloß ist die Bedienung schnell und einfach.

15,10 €

ProSafe Spanngummi

Der neue Spanngummi ist optimal zur Fixierung von sperriger Ladung im Fahrzeug geeignet und kann ideal durch Ladungssicherungselemente von Sortimo ergänzt werden.

ProSafe Spanngummi 1000 mm inkl. 2 Haken

SGPS 1000
Art.-Nr. 1000002455

9,40 € / Set

ProSafe Spanngummi Ersatzhaken

SGHAPS
Art.-Nr. 1000002480

1,40 €



Verzurr-gurttasche

ZVZGT 04-15
Art.-Nr. 6000002454
Maße (BxTxH): 330 x 52 x 253 mm
Gewicht: 0,28 kg
Geeignet zur Aufbewahrung von mehreren Verzurrstreifen. Die Zurr-gurttasche lässt sich sowohl an der Blockseitenwand als auch im Innenraum des Transportes beliebig befestigen.

17,40 €



LADUNGSSICHERUNG FÜR DEN FAHRZEUGBODEN

Mehrwert für Ihren Fahrzeugboden.

Mit den Bodenzurrrpunkten und dem CargoStopp ist Ihr Transportgut gegen Verrutschen gesichert.



ProSafe Bodenzurrrpunkt Spannstange

BZ SP PS

Art.-Nr. 6000001260

Mehrwert für Ihren Fahrzeugboden: An der Bodenplatte verschraubt, kann dieser ProSafe Bodenzurrrpunkt Spannstangen sowie ProSafe Haken aufnehmen.

Max. Belastung: 200 daN.

2,70 €



ProSafe CargoStopp

CST PS

Art.-Nr. 1000003736

Maße (BxHxT): 120,5 x 40 x 65 mm

Gewicht: 0,2 kg

Der CargoStopp sorgt für zuverlässige Ladungssicherung auf dem Fahrzeugboden.

Er wird mit seinen Haken in die Bodenzurrrpunkte ProSafe eingeschoben.

20,50 €



Fixierleiste

ZFL

Art.-Nr. 80714206

Maße (HxBxT): 10 x 15 x 450 mm

Gewicht: 0,03 kg

Fixierleiste aus Kunststoff.

Die Leiste kann auf dem Fahrzeugboden verschraubt werden und verhindert das Verrutschen von Ladegut im Fahrzeug.

je 3,70 €

Verzurrmulde

ZZM

Art.-Nr. 80714015

Maße (LxB): 104 x 70 mm

Max. Belastung: 350 daN (kp).

Verzurrmulden werden in SoboFlex Sicherheitsmontageböden versenkt montiert und mit dem Karosserieboden fest verschraubt. Lieferung einschließlich Befestigungssatz.

16,40 €



ProSafe Bodenzurrrpunkt

BZ PS

Art.-Nr. 6000001259

Einfache Ladungssicherung dank im Fahrzeugboden integriertem Bodenzurrrpunkt ProSafe.

Kombinierbar mit allen ProSafe Verzurrgurten.

Max. Belastung: 200 daN

2,70 €



Ladungssicherungsecke

LSE

Art.-Nr. 801012678

Maße (BxHxT): 103 x 103 x 65 mm

Stabile pulverbeschichtete Metallecke mit rutschhemmendem Belag. Durch Unterschieben von vier Ladungssicherungsecken sichern Sie Ihre Ladung gegen Verrutschen.

je 10,00 €



ZUBEHÖR ZUR LADUNGSSICHERUNG

Verzurragensatz

VZA

Art.-Nr. 80714244

Der Verzurragensatz dient zur Montage in den SoboFlex Sicherheitsmontageböden. Die Montageböden sind bereits mit Einschlagmutter im Mittelgang versehen.

Zulässige Zurrbelastbarkeit: 400 daN bei fachgerechter Montage in SoboFlex-Sicherheitsmontageböden.

Lieferumfang: 2 Stück Verzurragen, 2 Stück Einschlagmutter

14,30 €

Schraubfitting ProSafe

SF PS M8

Art.-Nr. 6000001006

Der Schraubfitting ist an allen ProSafe-Schienen einsetzbar.

An den Gewindestift des Fittings kann jede beliebige Applikation angeschraubt werden.

Max. Belastung: 200 daN

9,10 €

ProSafe Universalhaken

UH PS

Art.-Nr. 6000001258

Der Universalhaken lässt sich einfach am vorderen ProSafe Pfosten der Fahrzeugeinrichtung befestigen.

Die 3 Verstauebenen machen ihn besonders praktisch. Oben lassen sich Leitern oder große Rohre transportieren, der Mittelteil bietet Platz für dünnere Stangen oder Rohre und der untere Haken eignet sich für Kleidung oder Tüten.

16,50 €

Schraubzwinde 160

SZ 160

Art.-Nr. 6000002539

Maße (BxTxH): 200 x 90 x 25 mm

Gewicht: 0,31 kg

Universal-Schraubzwinde, z.B. zur Verwendung mit der Spannstange mit Ausfräsung sowie der Arbeitsplatte L-BOXX oder der WorkMo.

19,30 €

Verzurrage

VZA2

Art.-Nr. 801009977

1 Verzurrage zur Montage im Sortimo Sicherheitsmontageboden.

5,40 €

ProSafe Einzelzurrrpunkt

EZ PS

Art.-Nr. 6000001231

Der Einzelzurrrpunkt ProSafe kann individuell eingesetzt werden: Auf die Innenseite zweier Pfosten Ihrer Fahrzeugeinrichtung montiert, ergibt sich – mit einem Spanngurt ProSafe – eine Ladungssicherung der dahinterliegenden Teile.

Als Einzelzurrrpunkt kann er in jeder Höhe am Pfosten verschraubt werden.

Max. Belastung: 200 daN

2,70 €

Antirutschmatte universell

Z ARM 800x1200

Art.-Nr. 6000003365

Maße (LxBxH): 1200 x 800 x 4,5 mm

Gewicht: 1,77 kg

Diese Antirutschmatte ermöglicht das Verstauen von Paletten zwischen zwei Blöcken im Fahrzeugmittelgang. Sie ist rutschhemmend und schützt den Fahrzeugboden.

50,20 €

Antirutschmatte 750 x 500 mm

ARM 750x500

Art.-Nr. 6000001116

Antirutschmatte zur Ladungssicherung im PKW

waschbar und extrem rutschhemmend

Farbe: anthrazit

21,40 €

LADUNGSSICHERUNGSNETZE

PROSAFE

PROSAFE



Die ProSafe Ladungssicherungsnetze können sowohl direkt an den Bodenverzurr-schienen ProSafe, an den Originalzurrpunkten des Fahrzeuges oder an integrierten ProSafe Bodenzurrpunkten eingesetzt werden.

In der Fahrzeugeinrichtung lassen sich die Netze problemlos in einer S-BOXX breit 05-11 oder in einer L-BOXX unterbringen. Verfügbar sind Ladungssicherungsnetze in drei Größen.

ProSafe Ladungssicherungs-netz 1400 x 1025

ZLSN 1,4x1 PS
Art.-Nr. 1000001305
Maße (LxB): 1400 x 1025 mm
Max. Belastung: 400 daN

233,50 €

ProSafe Ladungssicherungs-netz 1775 x 1150

ZLSN 1,7x1,1 PS
Art.-Nr. 1000001306
Maße (LxB): 1775 x 1150 mm
Max. Belastung: 400 daN

234,60 €

ProSafe Ladungssicherungs-netz 2275 x 1650

ZLSN 2,2x1,6 PS
Art.-Nr. 1000001307
Maße (LxB): 2275 x 1650 mm
Max. Belastung: 400 daN

293,00 €

Ladungssicherungsnetz mit Klemmschloss 775 x 900 ProSafe

LASIN PS 775X900
Art.-Nr. 1000004934
Maße (LxB): 775 x 900 mm
Gewicht: 0,610 kg
Max. Belastung: 200 daN

48,10 €

Ladungssicherungsnetz mit Klemm-schloss 775 x 1025 ProSafe

LASIN PS 775X1025
Art.-Nr. 1000004935
Maße (LxB): 775 x 1025 mm
Gewicht: 0,7 kg
Max. Belastung: 200 daN

52,40 €

Ladungssicherungsnetz mit Klemm-schloss 1025 x 1275 ProSafe

LASIN PS 1025X1275
Art.-Nr. 1000004936
Maße (LxB): 1025 x 1275 mm
Gewicht: 0,91 kg
Max. Belastung: 200 daN

73,70 €



Maschenweite: 100 x 100 mm

Das speziell für den PKW konzipierte Ladungs-sicherungsnetz ist in zwei Größen erhältlich.

Abdecknetz PKW 800 x 1000 mm

ZLSN 800X1000
Art.-Nr. 6000001114
Max. Belastung: 125 daN

40,70 €

Abdecknetz PKW 1000 x 1200 mm

ZLSN 1000X1200
Art.-Nr. 6000001113
Max. Belastung: 125 daN

49,30 €



Die geknoteten Grüngutnetze lassen sich einfach an den Anhängerhaken einhängen und sichern Grüngut wie zum Beispiel Laub gegen Umherfliegen. Auch größeres Ladegut lässt sich mit diesen Netzen abdecken und gesichert transportieren.

Für den Fall, dass am Anhänger noch keine Einhängehaken vorhanden sind, bieten wir ein 15er Set Hakenplatten zur Selbstmontage an.

Anhänger Grüngutnetz 2,2 x 1,5

ZAGN 2,2
Art.-Nr. 6000001547

39,70 €

Anhänger Grüngutnetz 2,7 x 1,5

ZAGN 2,7
Art.-Nr. 6000001548

48,60 €

Anhänger Grüngutnetz 3,5 x 2,5

ZAGN 3,5
Art.-Nr. 6000001549

70,40 €

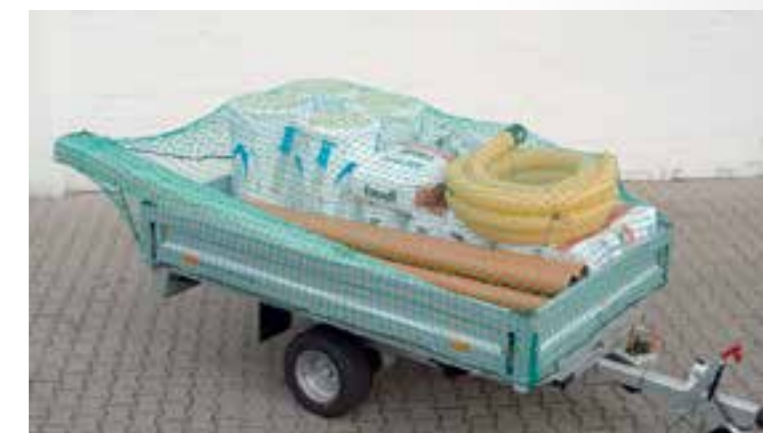

Maschenweite: 45mm

Hakenplatte 50 mm x 40 mm

ZHP VPE 15
Art.-Nr. 6000001550
Maße: 50 x 40 mm
Verpackungseinheit: 15 Stück

24,80 €





SORTIMO ORIGINALZUBEHÖR

Zubehör, aber bitte original. Egal, ob aus der Niederlassung, den Stationen oder dem Online-Shop – mit dem Sortimo Originalzubehör erhöhen Sie die

Effizienz und Sicherheit in Ihrem Arbeitsalltag. Selbstverständlich kann das Zubehör in allen Fahrzeugeinrichtungen eingesetzt werden. **Zuverlässig.**



WERKBÄNKE

Machen Sie aus Ihrem Fahrzeug eine mobile **Werkstatt** – mit einer der vier verschiedenen Werkbänke von Sortimo. Je nach Belastung werden die Werkbänke entweder an Ihre Fahrzeugeinrichtung angebracht

oder direkt im Fahrzeugboden verschraubt. Durch einen Drehteller mit Schraubstock lässt sich die Werkbank sinnvoll ergänzen.

Werkbankschübe

Versenkbarer Werkbankschub ohne Schraubstock. Für alle Systembreiten und -tiefen lieferbar.

WBSL 04-3	Art.-Nr. 1000000271	für linke Fahrzeugseite / Systemtiefe 4	192,30 €
WBSR 04-3	Art.-Nr. 1000000270	für rechte Fahrzeugseite / Systemtiefe 4	192,30 €
WBSL 05-3	Art.-Nr. 1000000273	für linke Fahrzeugseite / Systemtiefe 5	199,90 €
WBSR 05-3	Art.-Nr. 1000000272	für rechte Fahrzeugseite / Systemtiefe 5	199,90 €

Klappbare Werkbänke

Die Werkbänke sind in verschiedenen Ausführungen erhältlich und machen aus Ihrem Fahrzeug eine mobile Werkstatt.

Werkbank schwer

WB SKL
Art.-Nr. 1000000528
Plattenmaß (BxTxH):
280 x 1000 x 36 mm
Werkbank schwer, klappbar mit hoher Konsole, ohne Schraubstock.
Höhe vom Boden bis zum Montageboden des Fahrzeugs: 490-670 mm
Für Fahrzeuge mit niedriger Ladekante.

607,00 €

Werkbank klappbar

WB KL
Art.-Nr. 1000000628
Plattenmaß (BxTxH): 195 x 583 x 30 mm
Werkbank klappbar, ohne Schraubstock.
Höhe vom Boden zur Werkbank 515 mm.

339,90 €

Werkbank schwer kurz

WB SKLKF
Art.-Nr. 1000000527
Plattenmaß (BxTxH):
280 x 1000 x 36 mm
Werkbank schwer, klappbar mit kurzer Konsole, ohne Schraubstock.
Höhe vom Boden bis zum Montageboden des Fahrzeugs: 640-820 mm
Für Fahrzeuge mit hoher Ladekante.

607,00 €



Werkbank Schiebekonsolle 100

WB SKO 100
Art.-Nr. 1000002972
Maße (BxTxH): 190 x 120 x 128 mm
Gewicht: 1,4 kg
Zum Anbau an die Blockseitenwand zur Aufnahme eines Schraubstockes aus unserem Zubehörprogramm mit einer Backenweite von 100 mm geeignet (nur passend für Schraubstock 100).
Ideal für leichtere Montagetätigkeiten.
Lieferung ohne Schraubstock.

84,80 €

Parallelschraubstock 75

ZSP 75
Art.-Nr. 801010383
Gewicht: 1,9 kg
Drehbarer Schraubstock mit 75 mm Backenbreite und Öffnungsweite 44 mm.
Er kann ohne Werkbank direkt an der Seitenwand eines Blockes montiert und zum schnellen Ausführen von kleinen Arbeiten genutzt werden.

62,20 €

Parallelschraubstock 100

ZSP 100
Art.-Nr. 6000002446
Gewicht: 5,5 kg
Parallelschraubstock Backenbreite 100 mm, Öffnungsweite 125 mm, inkl. Rohrspannbacken passend für Werkbank Schiebekonsolle.

130,20 €

Parallelschraubstock 120

ZSP 120
Art.-Nr. 801008322
Gewicht: 9,7 kg
Parallelschraubstock Backenbreite 120 mm, Öffnungsweite 150 mm, inkl. Rohrspannbacken passend für klappbare Werkbänke und Werkbankschub.

157,50 €

Parallelschraubstock 140

ZSP 140
Art.-Nr. 801008323
Gewicht: 16,0 kg
Parallelschraubstock Backenbreite 140 mm, Öffnungsweite 215 mm, inkl. Rohrspannbacken in Verbindung mit Drehteller ZSD 140 passend für die schwere Werkbank WB SKL.

237,90 €



Drehteller 100

ZSD 100
Art.-Nr. 6000002447
Gewicht: 1,7 kg
Drehteller für Parallelschraubstock 100 (Nicht kompatibel mit Schiebekonsolle!)

43,30 €

Drehteller 120

ZSD 120
Art.-Nr. 801008324
Gewicht: 2,6 kg
Drehteller für Parallelschraubstock 120

54,30 €

Drehteller 140

ZSD 140
Art.-Nr. 801008325
Gewicht: 4,5 kg
Drehteller für Parallelschraubstock 140

73,50 €



KLAPPTISCH UND KLAPPKONSOLE

Klappkonsolen und Aluklapptische sorgen für zusätzliche Arbeitsfläche und erleichtern das Arbeiten im Fahrzeug.

Klappkonsolen

ZKK
Art.-Nr. 801013383
Maße (BxTxH): 300 x 25 x 30 mm
Mit den Klappkonsolen lässt sich eine beliebig große Arbeitsfläche bauen.
Max. Belastung: 200 kg
VPE 2 Stück
Lieferung ohne Platte.

61,70 €



Alu-Klapptisch

ZKLAPP
Art.-Nr. 1000001011
Maße (LxB): 640 x 500 mm
Zur Befestigung an der Seitenwand der Fahrzeugeinrichtung.
Durch Ausklappen ergibt sich eine große Ablagefläche.
Max. Belastung: 25 kg

196,90 €



VERLADESCHIENEN

Ob Waschmaschine oder Rasentraktor, mit den Verladeschienen, die es in zwei Längen jeweils starr oder faltbar gibt, ist schweres und sperriges Ladegut schnell und bequem verstaut.

Verladeschienen

Aluminiumverladeschienen mit Schutzrand
Fahrfläche mit Antirutschbelag P13
Fahrrinnenbreite 150 mm
Außenbreite 234 mm
Schutzrandhöhe 30/42 mm
Erhältlich als starre und faltbare Variante.

Verladeschienen 2 m

ZVS 2000
Art.-Nr. 801009243
Gewicht: 16,0 kg
1 Paar Verladeschienen 2000 mm
Tragkraft 380 daN

418,80 €

Verladeschienen 2,5 m

ZVS 2500
Art.-Nr. 801009245
Gewicht: 20,0 kg
1 Paar Verladeschienen 2500 mm
Tragkraft 380 daN

528,10 €

Verladeschienen faltbar 2 m

ZVSF 2000
Art.-Nr. 801009244
Gewicht: 18,0 kg
1 Paar Verladeschienen 2000 mm
Tragkraft 300 daN

595,90 €

Verladeschienen faltbar 2,5 m

ZVSF 2500
Art.-Nr. 801009246
Gewicht: 22,0 kg
1 Paar Verladeschienen 2500 mm
Tragkraft 300 daN

672,40 €

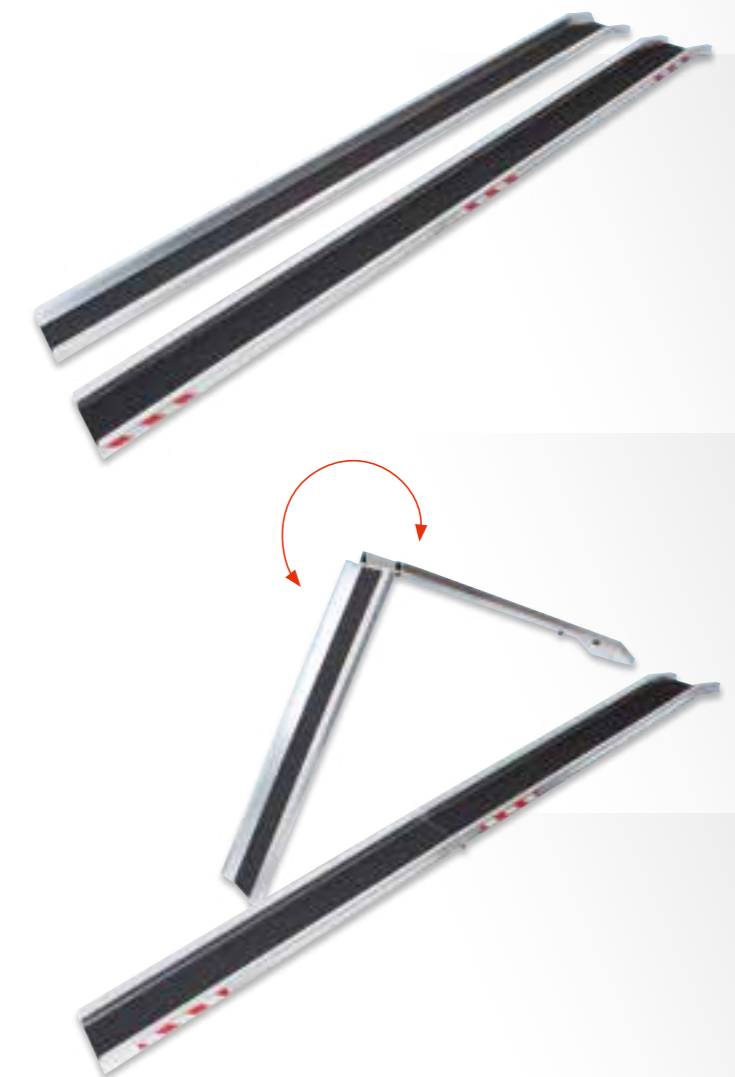

TRENNBLECHE FÜR SCHUBLADEN

Trennbleche in unterschiedlichen Rasterungen schaffen Ordnung in großen und kleinen Schubladen. Sie können sie einzeln oder als praktisches Trennblechset bestellen.

Dank der Trennbleche können auch Fachböden und Fachbodenwannen besser eingeteilt werden.

④ **Schlitztrennbleche** unterteilen die Schublade in der Breite. Zur Befestigung der Schlitztrennbleche werden jeweils zwei Schubladentrennblechhalter benötigt (**müssen separat bestellt werden**).

SB 04-6 310	Art.-Nr. 411003659	Schlitztrennblech 62 x 310 mm	3,60 €	
SB 04-8 310	Art.-Nr. 411003660	Schlitztrennblech 93 x 310 mm	4,30 €	
SB 05-6 414	Art.-Nr. 411003695	Schlitztrennblech 62 x 414 mm	3,00 €	
SB 05-8 414	Art.-Nr. 411003696	Schlitztrennblech 93 x 414 mm	5,30 €	
SB 07-6 622	Art.-Nr. 411003697	Schlitztrennblech 62 x 622 mm	5,30 €	
SB 07-8 622	Art.-Nr. 411003698	Schlitztrennblech 93 x 622 mm	6,60 €	

③ **Trennbleche** unterteilen die Schubladen in der Tiefe. Zur Verbindung der Trennbleche mit den Schlitztrennblechen werden Trennblechadapter benötigt (**müssen separat bestellt werden**).

Schublade Breite 1,5

TB 1,5-62/293	Art.-Nr. 411011699	Trennblech 62 x 293 mm	2,00 €	
TB 1,5-93/293	Art.-Nr. 411011700	Trennblech 93 x 293 mm	3,60 €	

Schublade Breite 2

TB 20-6 154	Art.-Nr. 411003651	Trennblech 62 x 154 mm	0,60 €	
TB 20-8 154	Art.-Nr. 411003655	Trennblech 93 x 154 mm	1,70 €	

TB 20-6 235	Art.-Nr. 411003652	Trennblech 62 x 235 mm	1,60 €	
TB 20-8 235	Art.-Nr. 411003656	Trennblech 93 x 235 mm	1,80 €	

Schublade Breite 3

TB 20-6 235	Art.-Nr. 411003652	Trennblech 62 x 235 mm	1,60 €	
TB 20-8 235	Art.-Nr. 411003656	Trennblech 93 x 235 mm	1,80 €	

Schublade Breite 4

TB 40-6 559	Art.-Nr. 411003654	Trennblech 62 x 559 mm	2,50 €	
TB 40-8 559	Art.-Nr. 411003658	Trennblech 93 x 559 mm	3,50 €	

① **Schubladentrennblechhalter verbindet das Schlitztrennblech mit der Schublade**

SBLTB 00-6 2 · Art.-Nr. 411014577
für Schubladenhöhe 6
(passend vorne & hinten)
0,36 €

SBLTB 00-8 2 · Art.-Nr. 411014578
für Schubladenhöhe 8
(passend vorne & hinten)
für Schubladenhöhe 10/12
(passend nur hinten)
0,36 €

SBLTB H10-H12 2.0 · Art.-Nr. 6000000331
für Schubladenhöhe 10/12
(passend nur vorne)
0,36 €

② **Adapter für Schlitztrennbleche verbindet die Trennbleche mit den Schlitzblechen**

ATB 9 · Art.-Nr. 491003938
Einfachadapter für Trennbleche
0,49 €

DATB 9 · Art.-Nr. 491003307
Doppeladapter für Trennbleche
0,50 €

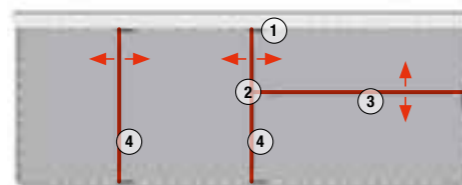

- ① Schubladentrennblechhalter
- ② Adapter für Schlitztrennbleche
- ③ Trennblech für Unterteilung in der Tiefe
- ④ Schlitztrennblech für Unterteilung in der Breite



Die **Trennblechsätze** enthalten je ein Trennblech, zwei Schlitztrennbleche, fünf Schubladentrennblechhalter, sowie zwei Adapter für Schlitztrennbleche.

Schublade Breite 2

SBL TBS 24-6	Art.-Nr. 1000000449	passend für Schubladen Tiefe 4 / Höhe 6	10,00 €
SBL TBS 24-8	Art.-Nr. 1000000450	passend für Schubladen Tiefe 4 / Höhe 8	11,90 €
SBL TBS 24-10/12	Art.-Nr. 1000000451	passend für Schubladen Tiefe 4 / Höhe 10 und 12	11,90 €
SBL TBS 25-6	Art.-Nr. 1000000458	passend für Schubladen Tiefe 5 / Höhe 6	10,00 €
SBL TBS 25-8	Art.-Nr. 1000000459	passend für Schubladen Tiefe 5 / Höhe 8	11,90 €
SBL TBS 25-10/12	Art.-Nr. 1000000460	passend für Schubladen Tiefe 5 / Höhe 10 und 12	11,90 €

Schublade Breite 3

SBL TBS 34-6	Art.-Nr. 1000000452	passend für Schubladen Tiefe 4 / Höhe 6	10,70 €
SBL TBS 34-8	Art.-Nr. 1000000453	passend für Schubladen Tiefe 4 / Höhe 8	12,00 €
SBL TBS 34-10/12	Art.-Nr. 1000000454	passend für Schubladen Tiefe 4 / Höhe 10 und 12	12,10 €
SBL TBS 35-6	Art.-Nr. 1000000470	passend für Schubladen Tiefe 5 / Höhe 6	10,70 €
SBL TBS 35-8	Art.-Nr. 1000000471	passend für Schubladen Tiefe 5 / Höhe 8	12,00 €
SBL TBS 35-10/12	Art.-Nr. 1000000472	passend für Schubladen Tiefe 5 / Höhe 10 und 12	12,00 €

Schublade Breite 4

SBL TBS 44-6	Art.-Nr. 1000000455	passend für Schubladen Tiefe 4 / Höhe 6	11,40 €
SBL TBS 44-8	Art.-Nr. 1000000456	passend für Schubladen Tiefe 4 / Höhe 8	13,30 €
SBL TBS 44-10/12	Art.-Nr. 1000000457	passend für Schubladen Tiefe 4 / Höhe 10 und 12	13,30 €
SBL TBS 45-6	Art.-Nr. 1000000473	passend für Schubladen Tiefe 5 / Höhe 6	11,40 €
SBL TBS 45-8	Art.-Nr. 1000000474	passend für Schubladen Tiefe 5 / Höhe 8	12,80 €
SBL TBS 45-10/12	Art.-Nr. 1000000475	passend für Schubladen Tiefe 5 / Höhe 10 und 12	13,30 €

Kleinteileeinsatz für Schubladen

SBL TE 10
Art.-Nr. 411016008
Kleinteileeinsatz für Schubladen
Breite 2 / Tiefe 4
4,50 €



TRENNBLECHE FÜR FACHBODEN- WANNEN UND FACHBÖDEN MIT RAND

KOFFERFIXIERUNG UND LEICHTBAU-LANGGUTWANNE

ORIGINALZUBEHÖR

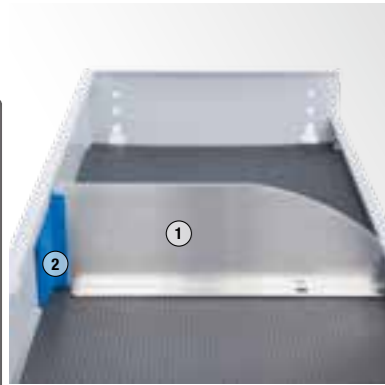

① Trennbleche für Fachböden mit Rand

TB FR 3	Art.-Nr. 401010278	Trennblech für Fachboden mit Rand Tiefe 3	5,70 €
TB FR 4	Art.-Nr. 401010279	Trennblech für Fachboden mit Rand Tiefe 4	6,90 €
TB FR 5	Art.-Nr. 401010280	Trennblech für Fachboden mit Rand Tiefe 5	8,30 €
TB FR 7	Art.-Nr. 401010281	Trennblech für Fachboden mit Rand Tiefe 7	14,90 €

Für ein Trennblech wird jeweils ein Trennblechhalter benötigt.

② Trennblechhalter

TBH FW v 2.0
Art.-Nr. 6000000475

0,59 €



③ Trennbleche für Fachbodenwannen

TB FW 3	Art.-Nr. 401002730	Trennblech für Fachbodenwanne mit der Tiefe 3	4,50 €
TB FW 4	Art.-Nr. 401002731	Trennblech für Fachbodenwanne mit der Tiefe 4	5,70 €
TB FW 5	Art.-Nr. 401002733	Trennblech für Fachbodenwanne mit der Tiefe 5	7,10 €

Es werden jeweils ein Trennblechhalter vorne und ein Trennblechhalter hinten benötigt.

④ Trennblechhalter Fachbodenwanne hinten

TBH FW H 2.0
Art.-Nr. 6000000473

0,68 €

⑤ Trennblechhalter Fachbodenwanne vorne

TBH FW v 2.0
Art.-Nr. 6000000475

0,59 €

Die Kofferfixierung ist die leicht bedienbare, variable Klemmfixierung für Koffer, Kisten und Behälter verschiedener Größen. Sie wird in der Fahrzeugeinrichtung montiert. Mit der Kofferfixierung können auch Behälter, die sonst nicht in das Sortimo System integrierbar wären, sicher transportiert und wieder entnommen werden.

Langgut transportiert man am besten mit der ergonomischen **Langgutwanne** aus dem neuen Composite-Werkstoff.

Die Verschlussklappe aus Kunststoff öffnet dank der Schiebemechanik platzsparend nach unten. So findet auch sperriges Langgut sicher seinen Platz.

Composite Langgutwanne

Geeignet für den Transport von langem Ladegut im Fahrzeuginnenraum.

Die Composite Langgutwanne ist in unterschiedlichen Längen bis 3 Meter erhältlich.

Weitere Informationen und Ihr persönliches Angebot erhalten Sie bei unseren Verkaufsberatern.

Antirutschmatte Langgutwanne

ARM LGW
Art.-Nr. 1000004877
Maße (BxH): 3300 x 260 mm

23,40 €



Spraydosenhalter

Wird einfach auf ein Trennblech aufgesteckt und sorgt für die schnelle und sichere Unterbringung von Spraydosen. Die integrierten Borsten geben flexiblen Halt.

SDH 04-0

Art.-Nr. 801012774
Maße (BxTxH): 311 x 33 x 18 mm
Spraydosenhalter Fachbodenwanne/
Fachboden mit Rand Tiefe 4
Es werden zwei Halter benötigt.

5,00 €

SDH 05-0

Art.-Nr. 801012775
Maße (BxTxH): 415 x 33 x 18 mm
Spraydosenhalter Fachbodenwanne/
Fachboden mit Rand Tiefe 5
Es werden zwei Halter benötigt.

6,10 €

Kofferfixierung

Leicht bedienbare, variable Klemmfixierung für Koffer oder Behälter.

Sie kann in der Fahrzeugeinrichtung auf individueller Höhe montiert werden und ist in allen Systembreiten lieferbar.

Bitte individuell anfragen.

ab 79,40 €



ANTIRUTSCHMATTEN SICHERER HALT

Die geräuschkämpfenden Antirutschmatten schützen nicht nur den Inhalt, sondern gleichzeitig auch die Schubladen.

Zusätzlich können sie in Fachbodenwannen und Fachböden mit Rand eingesetzt werden.

Antirutschmatten für Schubladen

ARM S 24-0	Art.-Nr. 651003661	passend für Schubladen Breite 2 / Tiefe 4	414 x 310 x 4 mm	4,70 €
ARM S 34-0	Art.-Nr. 651003662	passend für Schubladen Breite 3 / Tiefe 4	656 x 310 x 4 mm	6,50 €
ARM S 44-0	Art.-Nr. 651003663	passend für Schubladen Breite 4 / Tiefe 4	898 x 310 x 4 mm	8,40 €
ARM S 25-0	Art.-Nr. 651003664	passend für Schubladen Breite 2 / Tiefe 5	414 x 414 x 4 mm	6,80 €
ARM S 35-0	Art.-Nr. 651003665	passend für Schubladen Breite 3 / Tiefe 5	656 x 414 x 4 mm	9,60 €
ARM S 45-0	Art.-Nr. 651003666	passend für Schubladen Breite 4 / Tiefe 5	898 x 414 x 4 mm	12,30 €
ARM S 27-0	Art.-Nr. 651005159	passend für Schubladen Breite 2 / Tiefe 7	622 x 414 x 1 mm	12,00 €
ARM S 37-0	Art.-Nr. 651005160	passend für Schubladen Breite 3 / Tiefe 7	622 x 656 x 1 mm	17,70 €
ARM S 47-0	Art.-Nr. 651005161	passend für Schubladen Breite 4 / Tiefe 7	622 x 898 x 1 mm	23,40 €

Antirutschmatte für Fachbodenwannen und Fachböden mit Rand

ARM FW 13-0	Art.-Nr. 651002948	passend für Fachbodenwannen Breite 1 / Tiefe 3	219 x 244 x 4 mm	2,40 €
ARM FW 14-0	Art.-Nr. 651002955	passend für Fachbodenwannen Breite 1 / Tiefe 4	219 x 350 x 4 mm	3,70 €
ARM FW 15-0	Art.-Nr. 651002964	passend für Fachbodenwannen Breite 1 / Tiefe 5	219 x 455 x 4 mm	5,10 €
ARM FW 17-0	Art.-Nr. 651005507	passend für Fachbodenwannen Breite 1 / Tiefe 7	219 x 658 x 4 mm	10,70 €
ARM FW 23-0	Art.-Nr. 651002950	passend für Fachbodenwannen Breite 2 / Tiefe 3	460 x 244 x 4 mm	3,60 €
ARM FW 24-0	Art.-Nr. 651002959	passend für Fachbodenwannen Breite 2 / Tiefe 4	460 x 350 x 4 mm	6,30 €
ARM FW 25-0	Art.-Nr. 651002965	passend für Fachbodenwannen Breite 2 / Tiefe 5	460 x 455 x 4 mm	9,10 €
ARM FW 27-0	Art.-Nr. 651005146	passend für Fachbodenwannen Breite 2 / Tiefe 7	460 x 658 x 4 mm	14,80 €
ARM FW 33-0	Art.-Nr. 651002951	passend für Fachbodenwannen Breite 3 / Tiefe 3	703 x 244 x 4 mm	6,30 €
ARM FW 34-0	Art.-Nr. 651002960	passend für Fachbodenwannen Breite 3 / Tiefe 4	703 x 350 x 4 mm	9,10 €
ARM FW 35-0	Art.-Nr. 651002966	passend für Fachbodenwannen Breite 3 / Tiefe 5	703 x 455 x 4 mm	11,50 €
ARM FW 37-0	Art.-Nr. 651005148	passend für Fachbodenwannen Breite 3 / Tiefe 7	703 x 658 x 4 mm	17,70 €
ARM FW 43-0	Art.-Nr. 651002952	passend für Fachbodenwannen Breite 4 / Tiefe 3	945 x 244 x 4 mm	9,10 €
ARM FW 44-0	Art.-Nr. 651002961	passend für Fachbodenwannen Breite 4 / Tiefe 4	945 x 350 x 4 mm	11,50 €
ARM FW 45-0	Art.-Nr. 651002967	passend für Fachbodenwannen Breite 4 / Tiefe 5	1187 x 244 x 4 mm	14,20 €
ARM FW 47-0	Art.-Nr. 651005149	passend für Fachbodenwannen Breite 4 / Tiefe 7	945 x 648 x 4 mm	20,40 €
ARM FW 54-0	Art.-Nr. 651002962	passend für Fachbodenwannen Breite 5 / Tiefe 4	1187 x 350 x 4 mm	14,20 €
ARM FW 55-0	Art.-Nr. 651002968	passend für Fachbodenwannen Breite 5 / Tiefe 5	1187 x 455 x 4 mm	16,90 €
ARM FW 63-0	Art.-Nr. 651002954	passend für Fachbodenwannen Breite 6 / Tiefe 3	1422 x 244 x 4 mm	14,20 €
ARM FW 64-0	Art.-Nr. 651002963	passend für Fachbodenwannen Breite 6 / Tiefe 4	1422 x 350 x 4 mm	16,90 €
ARM FW 65-0	Art.-Nr. 651002969	passend für Fachbodenwannen Breite 6 / Tiefe 5	1422 x 455 x 4 mm	19,60 €

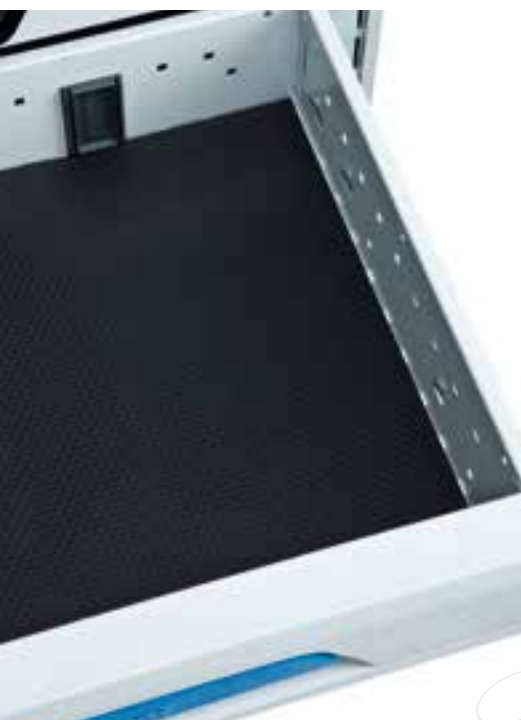

ZUBEHÖR FÜR DIE ALUMINIUMSEITENWAND

Aufgrund der professionellen und eleganten **Aluminiumseitenwand** können Sie Ihre Fahrzeugeinrichtung noch besser nutzen. Über das neue Lochmuster lässt sich vielfältiges Zubehör, vom Schlauchhalter bis zu den Ablagefächern in verschiedenen Größen, einfach montieren.

Aluminiumseitenwand

ALP 1X1.25
Art.-Nr. 6000000246
Maße (BxH): 1000 x 1250 mm
82,30 €

ALP 2X1
Art.-Nr. 6000000247
Maße (BxH): 2000 x 1000 mm
126,90 €

ALP 2X1 HOCHKANT
Art.-Nr. 6000001077
Maße (HxB): 2000 x 1000 mm
119,30 €

Kabelrollenhalter

Kabelrollenhalter 04-8
KRH 04-8
Art.-Nr. 1000003785
Max. Ø Rolle: 360 mm
Max. Breite Rolle: 310 mm
Zuladung 14 kg
26,30 €

Kabelspulenhalter 04-5
KSH 04-5
Art.-Nr. 1000003428
Max. Ø Rolle: 160 mm
Max. Breite Rolle: 300 mm
Zuladung 20 kg
15,60 €

Kantenschutz für Aluminiumseitenwand

ZLPKS
Art.-Nr. 6000001759
Kantenschutzprofil, VPE 1 m für Blechstärke 1,0 – 1,5 mm. Schützt die Kanten gegen Beschädigungen und verhindert Verletzungen.
4,10 €

Getränkeflaschenhalter

FH 1,5 L
Art.-Nr. 801011367
Flaschenhalter für bis zu 1,5 Liter. Flaschenhalter zur individuellen Montage an der Seitenwand aus Lochblech. So ist Ihre Trinkflasche immer griffbereit. Geeignet für Flaschen mit ø bis zu 84 mm.
17,50 €

Einstiegshilfe

Komfortable, gepolsterte Einstiegshilfe in den Laderaum. Zur senkrechten Montage am Block.

Hebegriff 04-5
HG 04-5
Art.-Nr. 451009907
34,90 €

Hebegriff 05-5
HG 05-5
Art.-Nr. 451009908
37,90 €



Schlauchhalter Kunststoff

ZSH
Art.-Nr. 801010976
Maße (BxTxH): 204 x 113 x 201 mm
Schlauchhalter aus Kunststoff mit Visitenkartenhalter und Adressfeld. Schläuche oder Elektrokabel sind sicher verstaut und schnell griffbereit. Wird an der Seitenwand eingehängt oder verschraubt.
17,90 €

Schlauchhalter klein

ZSHK
Art.-Nr. 80713506
Maße (BxTxH): 188 x 70 x 147 mm
18,80 €

Schlauchhalter mittel

ZSHM
Art.-Nr. 80713599
Maße (BxTxH): 266 x 108 x 201 mm
35,70 €

Schlauchhalter groß

ZSHG
Art.-Nr. 80713513
Maße (BxTxH): 348 x 144 x 257 mm
43,50 €

Multikonsole

MULTIKO
Art.-Nr. 801015080
Maße (BxTxH): 216,9 x 29 x 167,4 mm
Material: ABS-Kunststoff
Die Multikonsole mit integrierten Kleiderhaken bietet Platz für Stifte, Meterstab und andere Kleinteile.
2,30 €



Montageplatte Schlauchhalter

Die Montageplatte vereinfacht die Montage eines Schlauchhalters an der Fahrzeugeinrichtung. Der Artikel wird seitlich an den Pfosten verschraubt und lässt drei Positionen für den Schlauchhalter zu.

Montageplatte Schlauchhalter 03-9

MPL SH 03-9
Art.-Nr. 1000003751
Maße (BxHxT): 250 x 151 x 10 mm
Gewicht: 0,25 kg
17,10 €

Montageplatte Schlauchhalter 04-12

MPL SH 04-12
Art.-Nr. 1000003752
Maße (BxHxT): 354 x 202 x 10 mm
Gewicht: 0,47 kg
21,40 €

Montageplatte Schlauchhalter 05-14

MPL SH 03-9
Art.-Nr. 1000003753
Maße (BxHxT): 458 x 236 x 10 mm
Gewicht: 0,8 kg
24,60 €

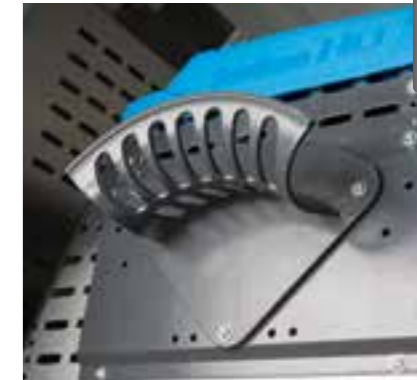

ZUBEHÖR FÜR DIE ALUMINIUMSEITENWAND

Mit den Ablagefächern können Spraydosen sicher in ihrem Fahrzeug verstaut werden. **Das Ablagefach aus Kunststoff** lässt sich einfach an der Aluminiumseitenwand verrasten und beinhaltet eine integrierte Werkzeugklemmleiste.

Die Ablagefächer für Papier aus Metall und Kunststoff lassen sich an der Aluminiumseitenwand an der Stirnseite der Fahrzeugeinrichtung verschrauben. So sind Broschüren oder Auftragspapiere geordnet und schnell zur Hand.

ORIGINALZUBEHÖR



Ablagefach 03-7

AB 03-7
Art.-Nr. 801003699
Maße (BxTxH): 251 x 85 x 119 mm
Gewicht: 0,6 kg

24,80 €



Ablagefach 05-7

AB 05-7
Art.-Nr. 801003701
Maße (BxTxH): 459 x 85 x 119 mm
Gewicht: 0,9 kg

29,80 €



Ablagefach für Papiere 03-17

AB 03-17
Art.-Nr. 801003703
Maße (BxTxH): 251 x 75 x 327 mm
Gewicht: 0,6 kg

26,00 €



Ablagefach 04-7

AB 04-7 KU
Art.-Nr. 6000001329
Maße (BxTxH): 352,8 x 106 x 123 mm
Gewicht: 0,4 kg

23,70 €



Ablagefach 04-6 MultiPack

AB 04-6 MP
Art.-Nr. 1000005186
Maße (BxTxH): 356 x 220 x 102 mm
Gewicht: 1,9 kg
Max. Belastung: 19 kg

Mit diesem Ablagefach fügt sich der MultiPack Werkzeugrucksack in die Fahrzeugeinrichtung ein. Zur Befestigung im oberen Bereich wird ein Verzurrgurt ProSafe empfohlen. Verstaue man den Rucksack mit der Front zum Block, kann man bei Bedarf einfach in das Rückensystem schlüpfen und loslegen!

25,50 €

Das komplette MultiPack System finden Sie im Katalog Mobile Sortimente, Seite 42/43.



Ablagefach für Papiere 04-12K

AB 04-12K
Art.-Nr. 801016054
Maße (BxTxH): 356 x 89 x 204 mm
Gewicht: 0,6 kg

11,10 €



Ablagefächer Groß aus Metall

Ablagefach Groß 03-7

AB G 03-7
Art.-Nr. 1000002446
Maße (BxTxH): 252 x 252 x 115 mm
Gewicht: 0,9 kg

44,70 €

Ablagefach Groß 04-7

AB G 04-7
Art.-Nr. 1000002447
Maße (BxTxH): 356 x 252 x 115 mm
Gewicht: 1,1 kg

47,90 €

Ablagefach Groß 05-7

AB G 05-7
Art.-Nr. 1000002448
Maße (BxTxH): 460 x 252 x 115 mm
Gewicht: 1,4 kg

54,50 €

Antirutschmatte Ablagefach Groß 03-7

ARM AB G 03-7
Art.-Nr. 6000002106
Maße (BxTxH): 248 x 242 x 4 mm

3,60 €

Antirutschmatte Ablagefach Groß 04-7

ARM AB G 04-7
Art.-Nr. 6000002115
Maße (BxTxH): 352 x 242 x 4 mm

6,20 €

Antirutschmatte Ablagefach Groß 05-7

ARM AB G 05-7
Art.-Nr. 6000002116
Maße (BxTxH): 456 x 242 x 4 mm

8,80 €

ORIGINALZUBEHÖR

ZUBEHÖR FÜR DIE ALUMINIUMSEITENWAND

Die **Wandverkleidung** schützt Ihr Fahrzeug nicht nur vor Kratzern oder Beschädigungen, sie ermöglicht zudem eine simple Befestigung von Haken und umfangreichem Zubehör zur Unterbringung von Werkzeugen.

Die feuchtigkeitsbeständige und robuste Wandverkleidung wird passgenau auf Ihr Fahrzeug zugeschnitten

und dient als Systemverkleidung z.B. oberhalb von Werkbänken.

Die clevere Sortimo Systemlochung ermöglicht die Befestigung von umfangreichem Zubehör wie Haken, Schlauchhalter, Ablagefächer, i-BOXX Halter, Lochwand-Haken und vielem mehr.

Wichtige Kleinteile sind dank der verschiedenen **Ablagefächer** für Insetboxen oder die L-BOXX Mini sofort zur Hand.



Stielgeräthalter Seitenwand

SGH U SWA
Art.-Nr. 1000004281
Maße (LxBxH): 142,7 x 92,4 x 66,1 mm
Gewicht: 0,23 kg
Zur Aufnahme von Besen und Schaufeln.
Optimale Sicherung der Werkzeuge mit einem Spanngummi ProSafe.

16,10 €

Einsteck Werkzeughalter Seitenwand

ES EH SWA
Art.-Nr. 1000004279
Maße (LxBxH): 180 x 100 x 60 mm
Gewicht: 0,28 kg
Sicheres Transportieren von Schraubendrehern o.ä.
Bei Arbeiten an einer Werkbank im Fahrzeug sofort griffbereit.

16,10 €



Multihaken Seitenwand

MH SWA
Art.-Nr. 1000003921
Maße (LxBxH): 100 x 49,4 x 47 mm
Gewicht: 0,5 kg
Universell einsetzbar, z.B. als Halterung für Hämmer. Kompatibel mit einem Spanngummi ProSafe zur Sicherung von Werkzeugen an der Aluminiumseitenwand.

7,50 €

Ablagefach L-BOXX Mini Seitenwand

AB LB MINI SWA
Art.-Nr. 1000003923
Maße (LxBxH): 266 x 152 x 70,4 mm
Gewicht: 0,54 kg

16,10 €



Kartuschenhalter Seitenwand

Transport aller gängigen Silikonkartuschen oder Spraydosen mit einem Durchmesser kleiner 53 oder 73 mm.

Silikonkartuschenhalter 53 Seitenwand

SI KH 53 SWA
Art.-Nr. 1000003924
Maße (LxBxH): 136,9 x 71,7 x 67 mm
Gewicht: 0,09 kg

9,70 €

Schaumkartuschenhalter 73 Seitenwand

SKH 73 SWA
Art.-Nr. 1000003925
Maße (LxBxH): 121,9 x 91,7 x 87 mm
Gewicht: 0,11 kg

9,70 €

Multihalter Rund 50 Seitenwand

MH R 50 SWA
Art.-Nr. 1000003922
Maße (LxBxH): 100 x 89,4 x 65,1 mm
Gewicht: 0,7 kg
Der perfekte Allrounder.
Sichere Unterbringung von Akku-Bohrschraubern oder Bohrmaschinen in Kombination mit einem Werkzeugeinzelhaken.

Einfache Aufnahme von Langgut oder Stielgeräten, auch mit Hilfe eines HT-Rohres.

Einhängen von Werkzeug mit hakenförmigem Ende.

7,50 €



Pflasterspender Seitenwand

PS SWA
Art.-Nr. 1000004632
Maße (LxBxH): 223 x 166 x 67 mm
Gewicht: 0,52 kg
Mit dem Pflasterspenderhalter lassen sich kleinere Verletzungen sofort behandeln. Es sind bereits Fingerverbände und Textilpflaster enthalten, diese sind auch einzeln zum Nachfüllen erhältlich.

42,60 €

Ablagefach Seitenwand für Insetbox D3

AB IB D3 SWA
Art.-Nr. 1000003926
Maße (LxBxH): 160,2 x 112,4 x 65,1 mm
Gewicht: 0,24 kg
Geeignet zur Aufnahme einer Insetbox D3 oder jeweils einer Insetbox B4 und einer C3.

16,10 €



Rollenmultihalter Seitenwand

RMH SWA
Art.-Nr. 1000004633
Maße (LxBxH): 140 x 134 x 14,8 mm
Gewicht: 0,15 kg
Mit dem Rollenmultihalter lassen sich runde Gegenstände, wie z.B. die Antirutschmatte universal 800 x 1200 mm platzsparend verstauen. Es ist ein Klettband mit der Länge 380 mm enthalten.

16,00 €

Spanngummi ProSafe

Der Spanngummi von Sortimo ist optimal zur Fixierung von sperriger Ladung im Fahrzeug geeignet und kann ideal durch die Ladungssicherungselemente von Sortimo ergänzt werden.

Spanngummi ProSafe 1 m + 2 Haken

SGPS 1000
Art.-Nr. 1000002455

9,40 € / Set



MEHR ALS EIN HAKEN

Die Haken aus robustem, glasfaserverstärktem Kunststoff sind exakt auf die Langlöcher hin konzipiert. Sie klemmen selbstständig in den Ausstanzungen der Aluminiumseitenwand und sind einfach mit einer Hand – ohne Werkzeug – zu montieren, bzw. zu demontieren.

Die Haken rasten über zwei Löcher in der Höhe sicher in der Sortimo Aluminiumseitenwand ein und verteilen so die Belastung gleichmäßig auf den Untergrund. Die Werkzeughaken, Werkzeughalter und Werkzeugklemmen, sowie die Aluminiumseitenwand, wurden speziell für die dynamischen Belastungen im Fahrzeug entwickelt.



Werkzeugklemmset 5tlg. Alulochwand 3.0

WZKS 5t SBAL 3.0

Art.-Nr. 6000002438

bestehend aus:
Werkzeugklemme
19 / 25 / 28 / 32 / 38

11,60 €



Werkzeughaken-set 9tlg. Aluminiumseitenwand

WZHS 9t SBAL 3.0

Art.-Nr. 6000002437

bestehend aus:
Werkzeugeinzelhaken 40 / 66 / 90
Werkzeugdoppelhaken 40 / 66 / 90
Werkzeugrundhaken 40
Werkzeugrundhalter 80
Werkzeugzangenhalter 61

32,40 €



Werkzeugeinzelhaken 40 Aluminiumseitenwand
Hakenlänge ca. 25 mm

WZEH 40 SBAL 3.0

Art.-Nr. 6000002422

3,50 €



Werkzeugeinzelhaken 66 Aluminiumseitenwand
Hakenlänge ca. 51 mm

WZEH 66 SBAL 3.0

Art.-Nr. 6000002423

3,60 €



Werkzeugeinzelhaken 90 Aluminiumseitenwand
Hakenlänge ca. 75 mm

WZEH 90 SBAL 3.0

Art.-Nr. 6000002424

3,70 €



Werkzeugdoppelhaken 40 Aluminiumseitenwand
Hakenlänge ca. 25 mm

WZDH 40 SBAL 3.0

Art.-Nr. 6000002425

4,10 €



Werkzeugdoppelhaken 66 Aluminiumseitenwand
Hakenlänge ca. 51 mm

WZDH 66 SBAL 3.0

Art.-Nr. 6000002426

4,20 €



Werkzeugdoppelhaken 90 Aluminiumseitenwand
Hakenlänge ca. 75 mm

WZDH 90 SBAL 3.0

Art.-Nr. 6000002427

4,30 €



Werkzeugrundhaken 40 Aluminiumseitenwand
Hakendurchmesser ca. 40 mm

WZRH 40 SBAL 3.0

Art.-Nr. 6000002428

4,00 €



Werkzeugrundhalter 80 Aluminiumseitenwand
Halterdurchmesser ca. 80 mm

WZRH 80 SBAL 3.0

Art.-Nr. 6000002429

5,10 €



Werkzeugzangenhalter 61 Aluminiumseitenwand
Halterbreite ca. 61 mm

WZZH 61 SBAL 3.0

Art.-Nr. 6000002430

5,10 €



Werkzeugklemme 19 Aluminiumseitenwand
Klemmbereich ca. 19 - 25 mm

WZKL 19 SBAL 3.0

Art.-Nr. 6000002435

2,90 €



Werkzeugklemme 25 Aluminiumseitenwand
Klemmbereich ca. 25 - 28 mm

WZKL 25 SBAL 3.0

Art.-Nr. 6000002431

3,00 €



Werkzeugklemme 28 Aluminiumseitenwand
Klemmbereich ca. 28 - 32 mm

WZKL 28 SBAL 3.0

Art.-Nr. 6000002432

3,10 €



Werkzeugklemme 32 Aluminiumseitenwand
Klemmbereich ca. 32 - 38 mm

WZKL 32 SBAL 3.0

Art.-Nr. 6000002433

3,20 €



Werkzeugklemme 38 Aluminiumseitenwand
Klemmbereich ca. 38 - 45 mm

WZKL 38 SBAL 3.0

Art.-Nr. 6000002434

3,30 €



Grundhalter Aluminiumseitenwand
zum individuellen Bestücken

GH SBAL DR 3.0

Art.-Nr. 6000002234

2,10 €

HAKEN UND HALTERUNGEN

Befestigungen

Mit den praktischen Befestigungsmöglichkeiten für Besen, Schaufeln, Kabel oder Kleidung bieten wir Lösungen an,

mit denen Sie Ihre Werkzeuge und Hilfsmittel sicher transportieren und am Einsatzort immer schnell zur Hand haben.

ORIGINALZUBEHÖR

ORIGINALZUBEHÖR



Alu-Wandhaken groß

ZWH3
Art.-Nr. 801012165
Wandhaken mit breiter Auflagefläche.
Maße (TxH): 170 x 225 mm

7,10 €

Alu-Wandhaken

in zwei Größen erhältlich:
ZWH1
Art.-Nr. 801012163
Maße (TxH): 80 x 120 mm

3,20 €

ZWH2
Art.-Nr. 801012164
Maße (TxH): 115 x 140 mm

4,70 €



Leiterhaken

ZLH 1
Art.-Nr. 801009909
Zum Einhängen von Leitern an der Fahrzeuginrichtung. Wird mit dem Pfosten der Globelyst Einrichtung verschraubt.

27,10 €



Kabelhaken

ZKH
Art.-Nr. 80713094
Zum Aufhängen von Verlängerungskabeln.
Kann variabel an Langgut- und Fachbodenwannen eingehängt werden.

11,40 €



Universalhaken ProSafe

UH PS
Art.-Nr. 6000001258
Der Universalhaken lässt sich einfach am vorderen ProSafe Pfosten der Fahrzeuginrichtung befestigen.
Die 3 Verstauebenen machen ihn besonders praktisch. Oben lassen sich Leitern oder große Rohre transportieren, der Mittelteil bietet Platz für dünnere Stangen oder Rohre und der untere Haken eignet sich für Kleidung oder Tüten.

16,50 €



Deckenhalter

ZDH1
Art.-Nr. 801012834
Zur Befestigung aller langstieligen Geräte wie Besen, Schaufeln, etc. unter der Fahrzeugdecke.

31,40 €



Kleiderhaken

ZKH1
Art.-Nr. 80713087
Verpackungseinheit 3 Stück.
Zum Verschrauben an der Seitenwand der Fahrzeuginrichtung.

6,60 €



Tool Clips

ZTC10	Art.-Nr. 801013272	Tool Clip 10 mm	2,70 €
ZTC13	Art.-Nr. 801013273	Tool Clip 13 mm	2,70 €
ZTC16	Art.-Nr. 801013274	Tool Clip 16 mm	2,70 €
ZTC19	Art.-Nr. 801013275	Tool Clip 19 mm	2,70 €
ZTC22	Art.-Nr. 801013276	Tool Clip 22 mm	2,70 €
ZTC25	Art.-Nr. 801013277	Tool Clip 25 mm	2,70 €
ZTC28	Art.-Nr. 801013278	Tool Clip 28 mm	2,70 €
ZTC32	Art.-Nr. 801013279	Tool Clip 32 mm	3,00 €
ZTC38	Art.-Nr. 801013280	Tool Clip 38 mm	3,50 €
ZTC44	Art.-Nr. 801013281	Tool Clip 44 mm	4,10 €
ZTC64	Art.-Nr. 801013282	Tool Clip 64 mm	4,90 €
ZTC76	Art.-Nr. 801013283	Tool Clip 76 mm	6,80 €
ZTC89	Art.-Nr. 801013284	Tool Clip 89 mm	8,90 €
ZTC102	Art.-Nr. 801013285	Tool Clip 102 mm	11,90 €
ZTC114	Art.-Nr. 801013286	Tool Clip 114 mm	17,40 €



HAKEN UND HALTERUNGEN

Werkzeugklemmleiste

Werkzeuge, wie Schraubendreher, Zangen usw. lassen sich einfach und sicher verstauen und können schnell wieder entnommen werden.

Werkzeugklemmleiste 03-3

WKL 03-3
Art.-Nr. 1000003641
13,50 €

Werkzeugklemmleiste 04-3

WKL 04-3
Art.-Nr. 1000003642
15,60 €

Werkzeugklemmleiste 05-3

WKL 05-3
Art.-Nr. 1000003643
17,70 €

Schwerlastbügel

Perfekt geeignet zur Aufnahme von schweren Schläuchen oder Ketten bis zu 30 kg. Befestigung erfolgt mittels STS-Querträgerprofilen an der Trennwand oder an der Aluminiumseitenwand.

Schwerlastbügel 200

SLB 200
Art.-Nr. 1000003373
Maße (HxTxB): 300 x 203 x 97 mm
Gewicht: 1,08 kg
28,30 €

Schwerlastbügel 300

SLB 300
Art.-Nr. 1000003374
Maße (HxTxB): 300 x 303 x 97 mm
Gewicht: 1,3 kg
30,50 €

Gewindestangenhalter

ZGSH 04-10
Art.-Nr. 801012176
Zum sicheren und übersichtlichen Transport von Gewindestangen.

29,90 €

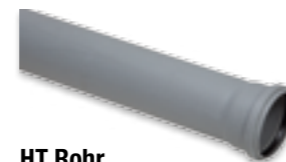

HT Rohr

ZGSH HT
Art.-Nr. 6000001746
Um den Sortimo Gewindestangenhalter optimal nutzen zu können, sind die passenden HT-Rohre auch einzeln erhältlich.
Länge: 1 Meter (können je nach Bedarf auf die nötige Länge zugesägt werden)
Durchmesser: 70 mm
6,50 €

Winkelschleiferhalterung

Zur Aufnahme von Zweihand- oder Einhandwinkelschleifern inkl. Haltenase zum Verstauen des Kabels.

Winkelschleiferhalterung 03-6

WSH 03-6
Art.-Nr. 1000003434
Maße (BxTxH): 253 x 42 x 92 mm
Gewicht: 0,48 kg
22,00 €

Winkelschleiferhalterung 04-6

WSH 04-6
Art.-Nr. 1000003435
Maße (BxTxH): 357 x 42 x 92 mm
Gewicht: 0,6 kg
24,80 €

Winkelschleiferhalterung 05-6

WSH 05-6
Art.-Nr. 1000003436
Maße (BxTxH): 461 x 42 x 92 mm
Gewicht: 0,71 kg
28,60 €

Hakenleiste

Die Hakenleiste wird an der Blockseite montiert und ist ideal zum sicheren Verstauen von Jacken, Kabeln, Helmen, Schläuchen und ähnlichen Gegenständen geeignet.
Max. Belastung: 12 kg

Hakenleiste 03

ZHL 03
Art.-Nr. 1000002646
19,30 €

Hakenleiste 04

ZHL 04
Art.-Nr. 1000002647
21,40 €

Hakenleiste 05

ZHL 05
Art.-Nr. 1000002648
23,70 €

Schaufelhalter Hecktüre

SH HTÜ
Art.-Nr. 1000002516
Maße: 1700 x 530 x 180 mm
Gewicht: 6,7 kg

Der Schaufelhalter für die Hecktüre ist optimal geeignet, um den sonst ungenutzten Raum an der Hecktüre sinnvoll auszunutzen.

Durch diesen lassen sich sperriges Ladegut wie Bretter oder Leitern ebenso wie Schaufeln, Besen und andere Stielgeräte sicher transportieren.

Hilfreich für einen geordneten Transport Ihrer Geräte ist außerdem die „Fixierschiene Schaufelhalter Hecktüre“ mit den zugehörigen Haken.

Die Einbauanleitung und das Befestigungsmaterial werden mitgeliefert.
Max. Belastung: 15 kg

237,20 €

Block- und Stifthalter

ZBSM
Art.-Nr. 801017807
Halterung für Block und Stift.
Lieferung ohne Schreibplatte.
8,00 €

Fixierschiene Schaufelhalter Hecktüre

FIX SH HTÜ
Art.-Nr. 1000002517
Maße: 530 x 115 x 32 mm
Gewicht: 0,9 kg

Als optimale Ergänzung zum Schaufelhalter dient die Fixierschiene Schaufelhalter Hecktüre.

57,30 €

Rohrzangenhalter

RZH
Art.-Nr. 1000003252
Maße: 50 x 49,7 x 55 mm
Gewicht: 0,9 kg
Sorgt für Übersichtlichkeit im Fahrzeug und bietet eine sichere Aufnahme für schwere Rohrzangen.
7,30 €

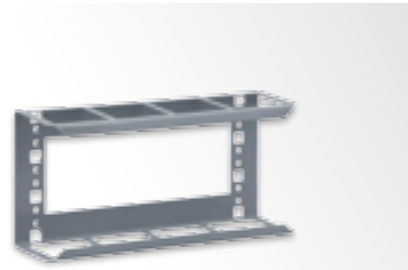

SPEZIALHALTERUNGEN

KANISTER UND PASSENDE HALTESYSTEME

ORIGINALZUBEHÖR



Verschlusslager

Zum sicheren Transport von runden oder halbrunden Gegenständen wie z.B. Standrohre, Schieberschlüssel etc. In drei Größen erhältlich:

ZVSL 1
Art.-Nr. 801011062
Innenmaße (BxTxH): 89 x 89 x 30 mm
41,40 €

ZVSL 2
Art.-Nr. 801011063
Innenmaße (BxTxH): 59 x 63 x 30 mm
38,30 €

ZVSL 3
Art.-Nr. 801011064
Innenmaße (BxTxH): 50 x 50 x 30 mm
37,00 €



Alu-Leiste für Stielgerätehalter

ZUS
Art.-Nr. 801012166
Aluleiste zum variablen Anbringen der Stielgerätehalter, Länge 90 cm.
24,30 €



Stielgerätehalter

Der Stielgerätehalter ist in die Aluleiste einschiebbar oder direkt an der Wand montierbar.

Erhältlich in 2 Größen:
ZUG1
Art.-Nr. 801012161
Stielgerätehalter ø 20 – 30 mm
7,55 €

ZUG2
Art.-Nr. 801012162
Stielgerätehalter ø 30 – 40 mm
8,30 €

Stielgeräteklammer

Verzinktes Stahlteil mit Gummispannlasche. Auch an Lochwänden montierbar. In zwei Größen erhältlich:

ZSG 1
Art.-Nr. 801009976
Stielgeräteklammer
ø 15 – 30 mm
10,00 €

Ersatzgummi Stielgeräteklammer 1
ZSG 1E
Art.-Nr. 491010015
4,00 €

ZSG 2
Art.-Nr. 80713858
Stielgeräteklammer
ø 20 – 50 mm
9,10 €



Ersatzgummi Stielgeräteklammer 2

ZSG 2E
Art.-Nr. 491010016
4,00 €

Kunststoffkegel

Der Kunststoffkegel dient der Bodenfixierung von Standrohren in Verbindung mit einem Verschlusslager.

Kunststoffkegel B-Rohr
KUKE B
Art.-Nr. 6000000079
Kunststoffkegel für B-Rohr.
Maße (HxB): 75 x 40 mm
6,70 €

Kunststoffkegel C-Rohr
KUKE C
Art.-Nr. 6000000080
Kunststoffkegel für C-Rohr
Maße (HxB): 55 x 40 mm
6,50 €



Für den sicheren Transport von Treibstoff bieten wir Ihnen Kanister in zwei verschiedenen Größen an.

Mit den zugehörigen Haltern können die Kanister einfach an der Fahrzeugeinrichtung befestigt werden.



Treibstoffkanister 10 l

TSK10
Art.-Nr. 801008042
Treibstoffkanister 10 l inkl. Kunststoffstutzen.
Kann mit dem Kanisterhalter 10 l sicher an der Fahrzeugeinrichtung angebracht werden.

27,60 €



Kanisterhalter 10 l

TSH10
Art.-Nr. 80779229
Halter für 10 l Treibstoffkanister, mit integriertem Sicherungsgurt.

41,80 €

Ersatzdichtgummi

ET DTK
Art.-Nr. 801015138
Ersatzdichtgummi für Treibstoffkanister.

8,30 €

Treibstoffkanister 20 l

TSK20
Art.-Nr. 801009986
Treibstoffkanister 20 l aus Stahlblech, TÜV, GS geprüft.
Kann mit dem Kanisterhalter 20 l sicher an der Fahrzeugeinrichtung angebracht werden.

36,90 €



Kanisterhalter 20 l

TSH20
Art.-Nr. 80779236
Halter für 20 l Treibstoffkanister, mit integriertem Sicherungsgurt.

49,90 €



Treibstoffkanisterstutzen

TSS
Art.-Nr. 801009987
Passend für Sortimo Kanister 20 l. Hilft beim zielgenauen Einfüllen von Treibstoff.

20,00 €



ORIGINALZUBEHÖR

REINIGUNGSZUBEHÖR

Das **Reinigungszubehör von Sortimo** bietet vom Rollenhalter bis zum Abfalleimer alles was Sie brauchen, um „saubere Arbeit“ abzuliefern.

ORIGINALZUBEHÖR



Rollenhalter inkl. Papierrolle

Eine selbstklemmende Funktion verhindert ein Abrollen während der Fahrt. Wird an der Fahrzeugeinrichtung verschraubt.

Rollenhalter groß T3 inkl. Papierrolle

ZRG T3
Art.-Nr. 1000000198
Passt für Rollen bis Breite 240 mm und Ø 280 mm

45,10 €

Ersatzpapierrollen blau Tiefe 3

ZPRG T3
Art.-Nr. 6000000076
Verpackungseinheit:
2 Rollen à 750 Blatt, Blattgröße
34 cm x 23,5 cm, entspricht 255 lfm
je Rolle, 2-lagig

29,30 €

Rollenhalter groß T4 inkl. Papierrolle

ZRG T4
Art.-Nr. 1000002685
Passt für Rollen bis Breite 355 mm und Ø 300 mm

64,00 €

Ersatzpapierrolle blau Tiefe 4

ZPRG T4
Art.-Nr. 6000002352
Verpackungseinheit:
1 Rolle à 1000 Blatt, Blattgröße
38 x 35 cm, entspricht 380 lfm,
2-lagig

21,80 €

Handtuchabroller

ZHA
Art.-Nr. 80711106
Wird an der Fahrzeugeinrichtung verschraubt.

Maße (LxB): 285 x 130 mm
Papierrolle grün

32,00 €

Papierrolle grün

ZPHA
Art.-Nr. 6000000077
Verpackungseinheit 10 Rollen
à 56 Meter, 2-lagig,
Blattgröße: 23 x 28 cm

51,00 €



Handreinigungscreme im Pumpspender

ZHSK
Art.-Nr. 80711007
Pumpspender inkl. Wandhalterung und 3 l Handreinigungscreme.
Reinigt auch ohne Wasser!
Biologisch abbaubar, nachhaltiger Hautschutz mit Rückfettung, entfernt gründlich z.B. Öl, Fett, Teer, Bitumen, Druckfarbe.

57,40 €

Handreinigungscreme

ZHSK/ZHR
Art.-Nr. 801010017
3 l Handreinigungscreme
Nachfüllset

18,80 €



Wasserzapfset

Set inklusive Weithalskanister, Halter und Auslaufhahn.
(Lieferung ohne PVC-Schlauch)
Für 5 l und 10 l erhältlich

ZWA 5
Art.-Nr. 80779205
Wasserzapfset 5 Liter
Maße (BxTxH): 295 x 165 x 295 mm

74,90 €

ZWA 10
Art.-Nr. 80779199
Wasserzapfset 10 Liter
Maße (BxTxH): 290 x 160 x 400 mm

84,50 €

Kleenextücher Box

ZREIT
Art.-Nr. 80778949
Maße (LxB): 110 x 195 mm
Box für Kleenextücher ohne Halterung

27,80 €



Abfalleimer

ABE
Art.-Nr. 80711144
Maße (BxTxH): 190 x 180 x 300 mm
Abfalleimer inkl. Wandhalter

34,90 €

Abfallbeutel

AB
Art.-Nr. 80711076
50 Stück Abfallbeutel aus Recyclingmaterial

5,60 €



Weithalskanister

Der Kanister ist in zwei Größen erhältlich.

ZWHK5
Art.-Nr. 801009995
Weithalskanister 5 l
Maße (BxTxH): 290 x 160 x 290 mm

25,10 €

ZWHK10
Art.-Nr. 801009993
Weithalskanister 10 l
Maße (BxTxH): 290 x 160 x 290 mm

34,90 €

Lieferung ohne Auslaufhahn.

Auslaufhahn

ZHWK
Art.-Nr. 801009992
Auslaufhahn für Weithalskanister

12,70 €

PVC-Schlauch für Wasserzapfset

ZSPVC1
Art.-Nr. 80779212
PVC-Schlauch für Wasserzapfset zum Ableiten des Wassers aus dem Fahrzeug.
Länge: 1 m

6,50 €

WARNZUBEHÖR

Mit unserem Warnzubehör haben Sie im Falle einer Panne alle notwendigen Produkte zur Hand und **erfüllen gleichzeitig die aktuellen Gesetzesvorschriften.**

ORIGINALZUBEHÖR

ORIGINALZUBEHÖR



Verzurrset für Pylonen

ZLKS1
Art.-Nr. 80711137
Verzurrset im Fahrzeug für
1-5 Pylonen
Gurtbandlänge = 1,63 m
(Lieferung ohne Pylonen)

35,00 €

Warnweste

WAVE
Art.-Nr. 80720009
Warnweste gemäß
EN471 / DIN 30711

8,00 €



Warndreieck

WADR
Art.-Nr. 801009983
Warndreieck klappbar nach DIN 23641,
geliefert im Köcher

18,70 €



Signalleitkegel, faltbar 400 mm

SIKE 400 F
Art.-Nr. 6000000082
Maße: 250 x 250 x 55 mm

43,30 €



Signalleitkegel, faltbar 700 mm

SIKE 700 F
Art.-Nr. 6000000111

65,20 €



Rundumkennleuchte Halog. 12/24 V, Magnetfuß

KLRU 12/24 MF
Art.-Nr. 6000000285
Durchmesser: 155 mm
Höhe: 185 mm

117,40 €



Reflex Warnmarkierung, 9 m, linksw.

WAMA li
Art.-Nr. 6000000018
Breite: 141 mm

210,60 €

Reflex Warnmarkierung, 9 m, rechtsw.

WAMA re
Art.-Nr. 6000000019
Breite: 141 mm

210,60 €

Warnmarkierung Fahrzeugsatz DIN 30710

WAMA FZS DIN 30710
Art.-Nr. 1000002178
Vorkonfiguriert für ein Fahrzeug nach DIN 30710.
Mindestkennzeichnung und BAST zertifiziert nach
DIN 30710 Type II

Bei dieser Warnmarkierung ist keine Kantenversiegelung
erforderlich. Zudem ist die Markierung einfach zuzuschneiden
und leicht anzubringen sowie nass und trocken verklebbar.
Weitere Vorteile sind die sehr hohe Reflexleistung auch in
großen Entfernungen und die gute Haftung, die selbst
Hochdruckreinigung und Waschstraßen stand hält.

59,40 €



WARNZUBEHÖR

FEUERLÖSCHER UND VERBANDKASTEN

ORIGINALZUBEHÖR



LED-Kennleuchte gelb 10-30 V Festverbau

LED KL G FEEB
Art.-Nr. 6000002369
3-Punkt-Befestigung Form B1
Bauhöhe: 141 mm
Durchmesser: 154 mm
Lochkreis 130 mm 3 X M6 120°
ECE R65 Zulassung E4 006598
ECE R10-04 Zulassung EMV geprüft
Lichthaube: Polycarbonat
Betriebsspannung 10-30 V
12 V 3 Watt LED
Doppelblitzmuster
120 Doppelblitze/Minute
Betriebstemperatur -40°C – +70°C
Betriebsspannung 10-30 V
Schutzklasse IP67
Niedriger Energieverbrauch:
Ø 0,5 – 2,2 A bei 12 V

164,30 €

LED-Kennleuchte gelb 10-30 V Stecksockel

LED KL GSTSO
Art.-Nr. 6000002370
Adaptersockel Form A DIN72591
Bauhöhe: 198 mm
Durchmesser: 149 mm
ECE R65 Zulassung E4 006598
ECE R10-04 Zulassung EMV geprüft
Lichthaube: Polycarbonat
Betriebsspannung 10-30 V
12 V 3 Watt LED
Doppelblitzmuster
120 Doppelblitze/Minute
Betriebstemperatur -40°C – +70°C
Betriebsspannung 10-30 V
Schutzklasse IP67
Niedriger Energieverbrauch:
Ø 0,5 – 2,2 A bei 12 V

169,60 €



LED-Kennleuchte gelb 10-30 V Magnetsockel

LED KL G MAG
Art.-Nr. 6000002371
Magnetfuß mit Spiralkabel und
Stecker für Zigarettenanzünder
Bauhöhe: 152 mm
Durchmesser: 183 mm
ECE R65 Zulassung E4 006598
ECE R10-04 Zulassung EMV geprüft
Lichthaube: Polycarbonat
Betriebsspannung 10-30 V
12 V 3 Watt LED
Doppelblitzmuster
120 Doppelblitze/Minute
Betriebstemperatur -40°C – +70°C
Betriebsspannung 10-30 V
Schutzklasse IP67
Niedriger Energieverbrauch:
Ø 0,5 – 2,2 A bei 12 V

Achtung:
Die Kennleuchte mit Magnetfuß darf
nur auf eine ebene, horizontale und
normallackierte Fläche eines Fahr-
zeugstahldaches aufgesetzt werden.
Sie ist nur für den vorübergehenden
Gebrauch bestimmt.

Wir empfehlen eine max. Fahrtge-
schwindigkeit von 112 km/h.

194,20 €

Unterlage LED- Kennleuchte B310 gelb

UL LEDKL B310 G
Art.-Nr. 6000002372
Passend für LED-Kennleuchte
gelb 10-30 V
Festverbau, um Dachneigungen
auszugleichen
Durchmesser außen: 170 mm
Durchmesser innen: 75 mm
Lochkreis 130 mm
Lochabstand 60° 6,5 mm
Keilmaß 2 zu 14 mm

31,10 €

Ersatzhaube LED- Kennleuchte B310 gelb

ET EHLED KL B310 G
Art.-Nr. 6000002373
Passt für alle LED-Kennleuchten
gelb 10-30 V.
Lichthaube: Polycarbonat

29,90 €



Es wird empfohlen, in gewerblich genutzten Fahrzeugen
einen Feuerlöscher mitzuführen.

Beim Transport von Gefahrgut in Kleinmengen ist nach
ADR mindestens ein 2 kg-Feuerlöscher im Fahrzeug
mit zu führen.



Autofeuerlöscher 6 kg

ZF6
Art.-Nr. 80713070
Autofeuerlöscher 6 kg-Füllung
Höhe: 520 mm
Breite: 240 mm
Durchmesser: 155 mm
Einsatzgewicht: 9,6 kg
Der Dauerdrucklöscher VoleX-P über-
zeugt bei ABC-Bränden und ist auch
für den Einsatz an elektrischen Anlagen
bis 1.000 Volt geeignet. Der unter
Dauerdruck stehende Behälter wird aus
Spezialstahl auf modernen Maschinen
gefertigt und gewährleistet daher
höchste Sicherheit. Funktionsbereit
von -30° bis +60° C.

86,80 €

Autofeuerlöscher 2 kg

ZF2
Art.-Nr. 80713032
Autofeuerlöscher 2 kg-Füllung
Höhe: 370 mm
Breite: 155 mm
Durchmesser: 108 mm
Einsatzgewicht: 3,9 kg
Pulverlöscher für die Brandklassen A B C,
hohe Funktionssicherheit durch innen-
liegende Druckpatrone. Funktionsbereit
von -30° bis +60° C.

54,20 €



L-BOXX 102 Erste Hilfe

LB 102 EH
Art.-Nr. 121018031
Füllungen nach DIN 13157
Gewicht: 3,2 kg

86,40 €



i-BOXXEN FÜR ALLE FÄLLE

Mit den neuen i-BOXXen-Sets für alle Eventualitäten gerüstet. Egal ob Ladungssicherungs-Grundset, Verbandkasten oder Notfall-Equipment – mit den bestückten i-BOXXen von Sortimo ist die entsprechende Ausrüstung immer griffbereit.

Besonders praktisch ist der i-BOXX Wandhalter. Einfach an der Alu-Seitenverkleidung oder im Fahrzeug verschrauben und i-BOXX einrasten lassen.

ORIGINALZUBEHÖR

ORIGINALZUBEHÖR



i-BOXX 53 Betriebsverbandkasten DIN13157

I-53 BVK
Art.-Nr. 1000001455
Maße (BxTxH): 316 x 367 x 53 mm
Die i-BOXX erfüllt die DIN13157 für Betriebsverbandkästen.
(Zwei Verbandkästen nach DIN13157 ersetzen einen Verbandkasten nach DIN 13169.)

48,90 €

i-BOXX 72 Car Safety

I-72 CS
Art.-Nr. 1000001457
Maße (BxTxH): 316 x 367 x 72 mm
Die i-BOXX gefüllt mit PKW-Verbandmaterial nach DIN13164, 2 Warnwesten nach EN471/DIN30711 und einem Mini-Warn-dreieck nach ECE-R27.

55,70 €



i-BOXX 72 Ladungssicherung Transporter

I-72 LASI-T
Art.-Nr. 1000001458
Maße (BxTxH): 316 x 367 x 72 mm
Die i-BOXX enthält die Grundaus-rüstung für die Ladungssicherung im Transporter.
Beinhaltet zwei Ratschenspann-schlossgurte ProSafe und zwei Klemmschlossgurte ProSafe (einsetzbar an Original-Zurpunkten im Fahrzeug und an der Sortimo-Fahrzeuginrichtung), sowie 4 Antirutschmatten für Paletten und 4 Flex-Kantenschutzwinkel.

Inkl. Sortimo Praxis-Tipp mit vielen nützlichen Hinweisen rund um die Ladungssicherung in Ihrem Transporter.

107,20 €

i-BOXX 72 Ladungssicherung PKW

I-72 LASI-PKW
Art.-Nr. 1000001459
Maße (BxTxH): 316 x 367 x 72 mm
Die i-BOXX enthält die Grundaus-rüstung für die Ladungssicherung im PKW.
Bestehend aus einem Ladungs-sicherungsnetz (1200 x 1000 mm), 2 Klemmschlossgurten und einer Antirutschmatte (750 x 500 mm).
Inkl. Sortimo Praxis-Tipp mit vielen nützlichen Hinweisen rund um die Ladungssicherung in Ihrem PKW.

100,40 €



i-BOXX 53 PKW-Verbandkasten DIN13164

I-53 PKWVK
Art.-Nr. 1000001456
Maße (BxTxH): 316 x 367 x 53 mm
Die i-BOXX erfüllt die DIN 13164 für PKW-Verbandkästen.
Übersichtliche Anordnung durch Kleinteileeinsatz in der i-BOXX.

37,70 €



i-BOXX Wandhalter

I-WH
Art.-Nr. 6000001008
Mit dem i-BOXX Wandhalter ist Ihre i-BOXX auch während der Fahrt sicher arretiert. Der Halter kann an der Alu-Seitenplatte oder im Fahrzeug verschraubt werden.

20,50 €



TELESKOPLEITERN

Die Teleskopleitern von Sortimo bestehen aus anodisierten Rohren und glasfaserverstärkten Kunststoffelementen. GummifüÙe bieten maximale Griffbarkeit auf dem Untergrund.

Durch die geringen Abmessungen sind die Leitern leicht zu transportieren, ideal für enge Räume geeignet und passen sogar in den Kofferraum eines PKW. Mit dem zusätzlich erhältlichen Halter kann die Teleskopleiter einfach an der Fahrzeugeinrichtung oder an der Hecktüre befestigt werden.

ORIGINALZUBEHÖR



Teleskop Kombileiter 2,30 m

ZTCL23
Art.-Nr. 801012159
MaÙe (BxTxH): 610 x 165 x 710 mm
Gewicht: 14 kg
Leiternlänge eingefahren: 0,79 m
Leiternlänge ausgefahren: 2,3 m
Breite: 0,48 m
Tragfähigkeit: 150 kg
Max. Arbeitshöhe 3,7 m
8 Sprossen

453,80 €

Teleskop Kombileiter 3,80 m

ZTL38
Art.-Nr. 6000001868
Gewicht: 13,8 kg
Länge ausgezogen: 3,8 m
Länge eingezogen: 0,84 m
Breite: 49 cm
Sprossenbreite: 65 mm
Max. Belastung: 150 kg
Max. Arbeitshöhe: 5 m
12 Sprossen

448,40 €



Halter Teleskopleiter Tiefe 4

ZTLH4
Art.-Nr. 80779281
Gewicht: 0,50 kg

Leiterhalter für die Teleskopleiter ZTL33. Lässt sich an der Hecktüre, im Laderaum oder an der Seitenwand der Fahrzeugeinrichtung befestigen. Lieferumfang ohne Leiter (nicht geeignet für Teleskop-Kombileiter).

46,80 €



Teleskopleiter 3,30 m

ZTL33
Art.-Nr. 80714909
MaÙe (BxTxH): 490 x 75 x 780 mm
Gewicht: 10,4 kg
Klein beim Transport, aber groß im Einsatz. Die Teleskopleiter verbindet beide Vorteile perfekt miteinander.
Leiternlänge eingefahren: 0,78 m
Leiternlänge ausgefahren: 3,3 m
Breite: 0,49 m
Tragfähigkeit: 150 kg
Max. Arbeitshöhe 4,4 m
11 Sprossen

377,30 €

Tragetasche Teleskopleiter

ZTLT
Art.-Nr. 80714886
Gewicht: 0,54 kg
Tragetasche für Teleskopleiter bis 3,3 m. In der Tasche bleibt die Leiter sicher und sauber verpackt und lässt sich bequem mit einem Gurt tragen.

34,20 €



Ersatzteile für Teleskopleitern

ET TELE FÜ	Art.-Nr. 801013820	1 Paar ErsatzfüÙe für Teleskopleiter 3,3 m	21,80 €
ET TELE AK	Art.-Nr. 801013822	1 Abdeckkappe passend für alle Teleskopleitern	11,70 €
ET TELECO GRUFU	Art.-Nr. 801013824	1 Grundfuß komplett für Kombileiter	54,80 €

BE- UND ENTLÜFTUNG

SAFE RFID

Der Gesetzgeber fordert beim Transport von Gasflaschen eine Fahrzeugbelüftung mit freien Öffnungen. Sortimo bietet ein Lüftungssystem, das wahlweise zur Be- oder Entlüftung eingesetzt werden kann, je nach Einsatz von schweren oder leichten Gasen. Durch die aerodynamische Formgebung liegt der Frischluftdurchsatz weit über den gesetzlichen Anforderungen.

Bodenlüfter rund

BL RU
Art.-Nr. 6000001283
ø 100mm

35,70 €



Lüftungsblech Seitenwand

ZLB 3
Art.-Nr. 80721037
Maße (HxBxT): 116 x 227 x 11 mm

12,70 €



Seitenlüfter schwarz

SEL
Art.-Nr. 80721082
Seitenlüfter Außen (BxTxH):
443 x 144 x 39 mm
Seitenlüfter Innenraum (BxTxH):
262 x 126 x 40–72 mm

78,60 €

Seitenlüfter weiß

SEL W
Art.-Nr. 801015695
Seitenlüfter Außen (BxTxH):
443 x 144 x 39 mm
Seitenlüfter Innenraum (BxTxH):
262 x 126 x 40–72 mm

78,60 €



Wertsachen im Fahrzeug zu lassen ist oftmals ein riskantes Unterfangen. Sortimo hat hierfür jedoch die perfekte Lösung parat: den **Safe RFID**, welcher sich nahtlos in die Fahrzeugeinrichtung einfügt. Mit dem Safe im Fahrzeug lässt es sich beruhigt auf der Baustelle arbeiten.

Das raffinierte Öffnungssystem mit **RFID-Technik (radio-frequency identification)** ermöglicht ein schnelles Öffnen durch Halten des Schlüssels an das Schloss. Darüber hinaus lassen sich die Schlüssel programmieren, sodass eine Zuordnung mehrerer Safes zu einem Transponder möglich ist: flexibel und sicher!

Dachlüfter schmal

DLS
Art.-Nr. 801016208

32,70 €



Dachlüfter

DL
Art.-Nr. 80721099

92,10 €



Safe 24-12 RFID 2 Transponder

SAFE 24-12 RFID
Art.-Nr. 1000004882
Maße (LxBxH): 358x460x202 mm
Gewicht: 7,5 kg

Der Safe RFID lässt sich nahtlos in eine Sortimo Fahrzeugeinrichtung integrieren. Somit sind Wertsachen im Fahrzeug sicher verstaut. Öffnen und Schließen funktioniert mittels Annäherung eines RFID Transponders. Es sind zwei auf das Schloss vorprogrammierte Transponder enthalten.

506,60 €



Transponder-Chip Fallenschloss CAFU-Lock

SAFE 24-12 RFID
Art.-Nr. 6000003500

Gewicht: 0,008 kg

Ersatztransponder für den Safe RFID. Es wird eine Programmierkarte benötigt, um die Chips den Safes zuzuweisen.

10,70 €



Programmierkarte Fallenschloss CAFU-Lock

SAFE 24-12 RFID
Art.-Nr. 6000003499

Gewicht: 0,006 kg

Mit dieser Programmierkarte lassen sich einzelne Transponder flexibel auf verschiedene Safes programmieren.

27,30 €

TOPSYSTEM FLEXIBLE LADUNGS- SICHERUNG AUF DEM FAHRZEUGDACH

NEU: Das TopSystem jetzt auch im Online-Shop!
sortimo.at/produkte/topsystem

» Nutzen Sie das TopSystem auch noch auf Ihrem nächsten Fahrzeug, aufgrund von einer hohen Lebensdauer dank korrosionsbeständigem Material.

ORIGINALZUBEHÖR



Leiterhecklift

Der Leiterhecklift ist geeignet für den komfortablen Transport von schweren Leitern.

Das Hochheben und Verzurren der Leiter entfällt dank des mit Gasdruckfedern unterstützten Liftsystems.

Somit lassen sich ein- und mehrteilige Leitern bequem vom Boden aus handhaben. Der Leiterlift ist in den Grundlängen 2,5 und 3 Meter erhältlich.



Laderolle

Der ideale Helfer für schweres oder großvolumiges Transportgut. Mit der Laderolle lässt sich das Material bequem auf dem Fahrzeugdach be- und entladen und schützt gleichzeitig vor Schäden am Fahrzeug.

Die Laderolle schützt zudem das Fahrzeug vor Beschädigungen.

Sie ist in allen Querprofilbreiten erhältlich und wird zwischen die Wangen oder am Querträger montiert.



ProSafe

ProSafe lässt sich serienmäßig in das TopSystem von Sortimo integrieren.

In die Querträger können Sie so problemlos ProSafe Spanngurte einhaken. Damit können Sie die Gurte für den Laderaum gleichermaßen auf dem Dachträger verwenden.

Pro Querträger ist eine maximale Zuladung mit bis zu 50 kg möglich.



Seitenwange

Die Alu-Seitenwange dient der Stabilisierung und der Aufnahme beliebig vieler Querprofile.

Diese lassen sich mit Ihrem Firmen-Logo beschriften.

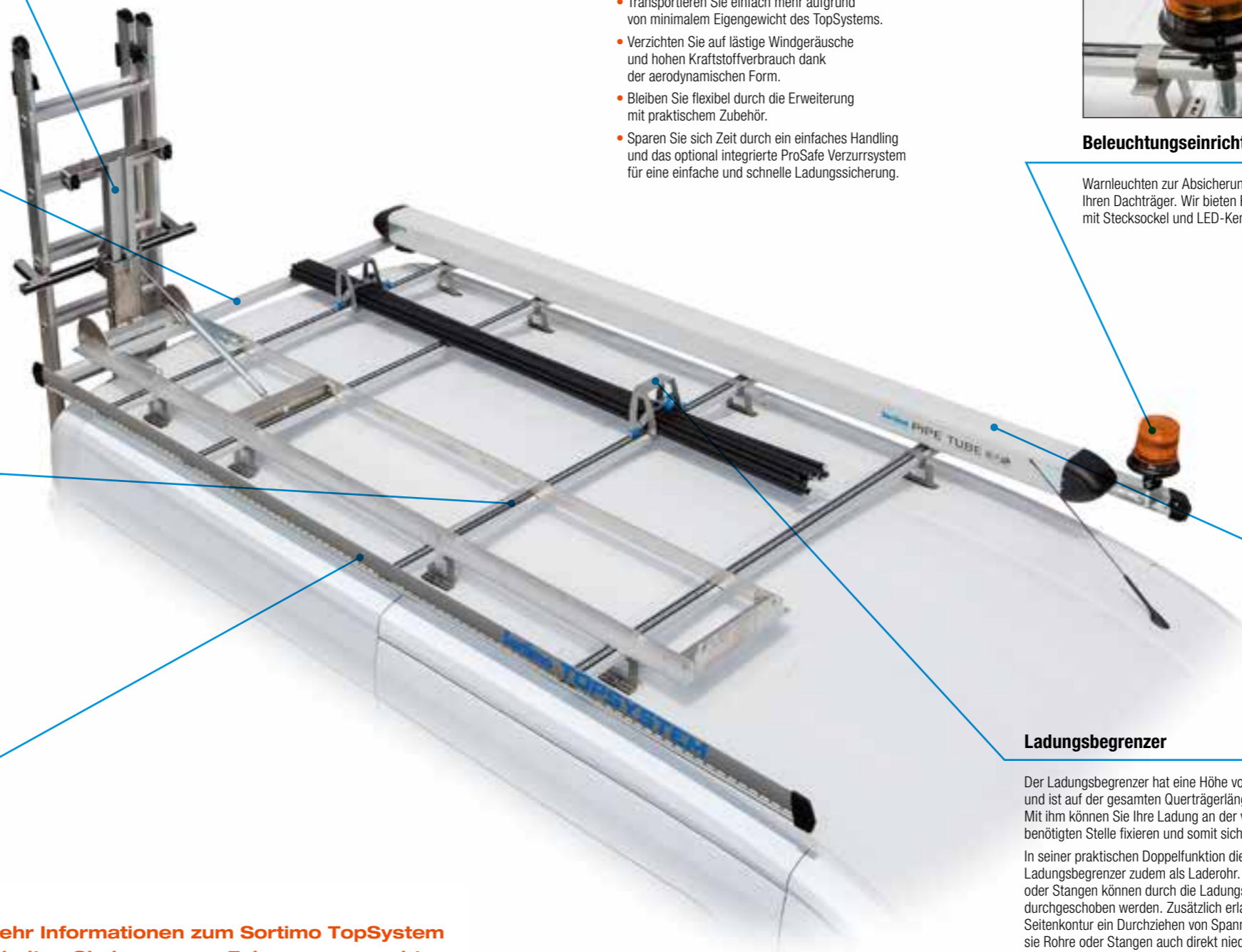

Ihre Vorteile auf einen Blick

- Erweitern Sie Ihren Laderaum und minimieren Sie Ihre Fahrten.
- Verstauen Sie langes und sperriges Ladegut sicher auf dem Dach.
- Transportieren Sie einfach mehr aufgrund von minimalem Eigengewicht des TopSystems.
- Verzichten Sie auf lästige Windgeräusche und hohen Kraftstoffverbrauch dank der aerodynamischen Form.
- Bleiben Sie flexibel durch die Erweiterung mit praktischem Zubehör.
- Sparen Sie sich Zeit durch ein einfaches Handling und das optional integrierte ProSafe Verzurrsystem für eine einfache und schnelle Ladungssicherung.



Beleuchtungseinrichtungen

Warnleuchten zur Absicherung des Arbeitsumfeldes sind die perfekte Ergänzung für Ihren Dachträger. Wir bieten Rundumkennleuchten mit Stecksocket, LED-Kennleuchten mit Stecksocket und LED-Kennleuchten mit Magnetfuß an.



Aluminium-Laderohr

Mit dem Aluminium-Laderohr lässt sich auch langes Ladegut trocken und sicher verstauen. Der Deckel ist abschließbar. Das Aluminium-Laderohr ist in den Grundlängen 2 und 3 Meter sowie in 5 Meter Länge aus Kunststoff erhältlich.

Ladungsbegrenzer

Der Ladungsbegrenzer hat eine Höhe von 150 mm und ist auf der gesamten Querträgerlänge montierbar. Mit ihm können Sie Ihre Ladung an der von Ihnen benötigten Stelle fixieren und somit sichern.

In seiner praktischen Doppelfunktion dient der Ladungsbegrenzer zudem als Laderohr. Schmale Rohre oder Stangen können durch die Ladungsbegrenzer durchgeschoben werden. Zusätzlich erlaubt die offene Seitenkontur ein Durchziehen von Spanngurten, sodass sie Rohre oder Stangen auch direkt niedergezurrt werden können.



Mehr Informationen zum Sortimo TopSystem erhalten Sie in unseren Fahrzeugprospekten.
Zum Download unter: sortimo.at/Kataloge oder bestellen per Formular auf **Seite 77**.

ORIGINALZUBEHÖR

HECKTÜRLEITERN

Die Hecktürleitern von Sortimo ermöglichen einen komfortablen Aufstieg zum Be- und Entladen von Waren auf dem Dachträger und gewährleisten eine maximale Belastbarkeit von bis zu 100 kg.

An den runden Handleisten befinden sich rutschhemmende Trittstufen. Die Leitern sind für Fahrzeuge mit Doppeltüren geeignet – sowohl mit oder ohne Fenster.

LEITERINNENLIFT

Der Leiterinnenlift ermöglicht es, z.B. Alu-Doppelleitern mit einer Länge von bis zu 1,80 m komfortabel am Fahrzeughimmel zu verstauen. Durch die Länge des Leiterinnenlifts 1800 eignet er sich perfekt für den VW T5 / T6.



Hecktürleiter CIFIPE

HTL CIFIPE 8 S
Art.-Nr. 6000001683

Passend für:

Citroën Jumper	Baujahr 1994 – 2006 und ab 2006	Mittelhochdach (H2)
Fiat Ducato	Baujahr 1994 – 2006 und ab 2006	Mittelhochdach (H2)
Iveco Daily	ab Baujahr 1999	Mittelhochdach (H2)
Mercedes Sprinter	Baujahr 2000 – 2006	Mittelhochdach (H2)
Nissan Interstar	Baujahr 2002 – 2010	Mittelhochdach (H2)
Opel Movano	Baujahr 2002 – 2010	Mittelhochdach (H2)
Peugeot Boxer	Baujahr 1994 – 2006 und ab 2006	Mittelhochdach (H2)
VW LT	Baujahr 2000 – 2006	Mittelhochdach (H2)

262,40 €

Hecktürleiter FOTR

HTL FOTR 8 S
Art.-Nr. 6000001684

Passend für:

Ford Transit	ab Baujahr 2000	Hochdach (H3)
--------------	-----------------	---------------

262,40 €

Hecktürleiter MBS VWC

HTL MBS VWC 8 S
Art.-Nr. 6000001685

Passend für:

Mercedes Sprinter	ab Baujahr 2006	Mittelhochdach (H2)
VW Crafter	ab Baujahr 2006	Mittelhochdach (H2)

262,40 €

Hecktürleiter NIOPRE

HTL NIOPRE 8 S
Art.-Nr. 6000001686

Passend für:

Nissan NV 400	ab Baujahr 2011	Mittelhochdach (H2)
Opel Movano	ab Baujahr 2010	Mittelhochdach (H2)
Renault Master	ab Baujahr 2010	Mittelhochdach (H2)

262,40 €



Leiterinnenlift

LIL 1800
Art.-Nr. 1000004569
Maße (LxBxH): 1790,8 x 184 x 250 mm
Gewicht: 8 kg
Max. Belastung: 18 kg

265,70 €



Funktionen:

- Der hintere Bügel lässt sich bei Nichtbenutzung einklappen.
- Beide Bügel sind mit Gummimatten versehen, um Beschädigungen an Leiter oder Lift vorzubeugen.
- Der Vordere Bügel lässt sich auf die Länge der Leiter einstellen und spannt mit Hilfe einer Gasdruckfeder die Leiter fest.



SORTIMO ELEKTRONIKZUBEHÖR

Damit auch alles im rechten Licht steht, bietet Sortimo neben Handscheinwerfern und Arbeitsscheinwerfern auch Aufbauleuchten in verschiedensten Ausführungen an. Außerdem verfügt unser Elektronikzubehör über ein breites Angebot an Wechselrichtern und Steckdosen, um Ihnen den Arbeitsalltag zu erleichtern.



BOSCH TOOLS

Dank der **Kooperation mit Bosch** können wir unseren Kunden eine mobile Aufladeeinheit für die blauen Elektrowerkzeuge anbieten.

Bosch hat neben dem bereits bekannten Wireless Holster, ein weiteres praktisches Zubehör entwickelt, welches hundertprozentig ins Sortimo System passt: die **Wireless Charging L-BOXX Bay**.

Diese Halterung wird direkt in die Sortimo Fahrzeugeinrichtungen eingebaut oder vertikal an den Fahrzeugwänden befestigt. Die Charging Bay ist kompatibel mit jeder herkömmlichen L-BOXX 136.

Die L-BOXX rastet in der Bay ein und schon laden zwei Akkus durch die BOXX hindurch. Es ist lediglich eine spezielle Einlage für die L-BOXX 136 notwendig, die das Laden ermöglicht. Elektrowerkzeug und Zweitakku sind somit bei der Ankunft am Arbeitsort immer einsatzbereit.



Bosch WLC Bay 230 V Professional 12 V SpWa

WLC LB 12V SPWA
Art.-Nr. 6000003538
Maße (LxBxH): 450 x 400 x 140 mm
Gewicht: 3 kg

Die Wireless Charging Bay kann als integraler Bestandteil eines Sortimo Blocks verbaut werden oder hochkant an der Seitenwand eines Blocks oder an der Fahrzeugtrennwand ihren Einsatz finden. Sie ermöglicht ein komfortables Laden. Der dazugehörige Wechselrichter ist enthalten.

318,90 €

L-BOXX 136 inkl. Bosch GSR 18 V-EC WLC

WLC LB GSR 18 V-EC
Art.-Nr. 6000003536
Maße (LxBxH): 440 x 360 x 150 mm
Gewicht: 1,13 kg

Bosch Akkuschauber der 18 Volt-Serie. Er überzeugt mit einem geringen Gewicht, einem Überhitzungsschutz und einer integrierten Leuchtdiode. Wird geliefert in einer L-BOXX inklusive zwei Akkus, Ladegerät und einer Einlage für das kabellose Aufladen.

425,60 €



Einlage WLC 18 V Schrauber L-BOXX 136

WLC LB EL
Art.-Nr. 6000003539
Maße (LxBxH): 440 x 360 x 150 mm
Gewicht: 1,13 kg

Mit dieser Einlage kann eine L-BOXX 136 nachträglich zu einer Wireless Charging Box nachgerüstet werden. Die Kunststoffteile halten den Akkuschauber und die Akkus in Position, um einen problemlosen Ladevorgang zu ermöglichen.

L-BOXX nicht enthalten.

16,10 €



Bosch Akku GBA 18 V 2,0 Ah MW-B WLC

WLC AKKU PAK
Art.-Nr. 6000003537
Maße (LxBxH): 113 x 82 x 51 mm
Gewicht: 0,48 kg

Ersatzakku für alle Bosch Geräte mit 18 Volt. Die Ladekapazität beträgt 2,0 Amperestunden.

90,80 €



HANDSCHEINWERFER

Wiederaufladbare Handscheinwerfer erweisen sich sowohl für den mobilen Einsatz in der Dunkelheit als auch in explosionsgefährdeten Umgebungen als praktische Helfer.



Profi-Handscheinwerfer LED 12 V

ZPHS12VLED
Art.-Nr. 6000000656
Maße (BxTxH): 120 x 104 x 245 mm
Gewicht: 1,1 kg
Profi-Handscheinwerfer LED 12 V mit Ladestation
Vorsatzscheibe orange
Anschlusskabel 230 V mit Euro-Stecker und Anschlusskabel 12/24 V
Mit montiertem Bordnetzstecker und Bedienungsanleitung.
223,10 €

LED Magnet Handscheinwerfer 12-24 V

EL LED M HSW 12/24
Art.-Nr. 6000002830
Maße (BxTxH): 166 x 76 x 178 mm
Gewicht: 2,23 kg
Spannungsbereich 12-24 V
Nominalstärke 24 Watt
Lichtstrahl 1500 lm
Farbtemperatur 5000-7000 K
8 Meter Spiralkabel mit Zigarettenanzünderstecker
Hermetischer Ein-/Ausschalter und Kabeleingang
Dichtungsstufe IP68
151,00 €



Ersatzteile für 12 Volt Profi-Handscheinwerfer

Ersatzglühbirne

ET GBPH12V
Art.-Nr. 801014000

14,90 €

Ersatzakku

ET AKKUPH12V
Art.-Nr. 801014001

32,40 €



Ein-/Ausschalter mit Kontrollleuchte orange

ZEASO
Art.-Nr. 801014906

Ein-/Ausschalter mit Kontrollleuchte zum individuellen Einbau nach Bedarf.
10,90 €



Wechselschalter rund on/on

EL WS ON/ON
Art.-Nr. 6000000710
Flachsteckeranschluss 4,8 mm
Max. Belastung: 6 A bei 12 V
7,10 €



Tasterschalter rund off/on

Art.-Nr. 6000000711
Flachsteckeranschluss 4,8 mm
Max. Belastung: 6 A bei 12 V
8,40 €

Aufkleber Schalter rund D=20

EL AK S
Art.-Nr. 6000001305
Der Aufkleber dient zur leichteren Auffindung des Schalters und zur Kaschierung der Bohrkante.
Durchmesser außen: 40 mm
Durchmesser innen: 20 mm
1,30 €



Akku-Handscheinwerfer LED 12 V

ZAHSW LED5 12V
Art.-Nr. 6000002079
Maße (LxBxH): 256 x 93 x 93 mm
Gewicht: 440 g

Der kompakte und leichte Akku Handscheinwerfer besitzt die Eigenschaften einer optimalen Leuchtweite und einer langen Leuchtdauer.

Technische Daten:
LED 3 Watt 200 Lumen
Akku NIMH 4,8V/2 Ah ohne Memory Effekt
Lieferumfang:
Akku-Handscheinwerfer LED UL5 12 V
Ladestation und Wandhalterung
Anschlusskabel 12/24 V mit Zigarettenanzünderstecker
Bedienungsanleitung

89,80 €

Ersatzakku Handscheinwerfer LED

EL ET AKKU HS UL5
Art.-Nr. 6000002238
Akku NIMH 4,8V/2 Ah

27,10 €

Handscheinwerfer

ZHSW 12
Art.-Nr. 801009973
12 V, 1,2 m Kabellänge 55 W, mit Stecker für Zigarettenanzünderdose, mit Magnethalter, schwenkbar, 15° Flutlicht

96,10 €

Verlängerungskabel für Handscheinwerfer

ZHSWV
Art.-Nr. 801009974
Verlängerungskabel 7 m spiralförmig

52,30 €



Arbeitscheinwerfer

Außenleuchte für den Aufbau auf dem Fahrzeug zur besseren Ausleuchtung.

Arbeitscheinwerfer 12 V

ZAS 12V
Art.-Nr. 801013764
Arbeitscheinwerfer 12 Volt / 55 Watt
47,60 €



Arbeitscheinwerfer 24 V

ZAS 24V
Art.-Nr. 801013765
Arbeitscheinwerfer 24 Volt / 70 Watt
46,20 €

Arbeitscheinwerfer LED 12/24 V 2000 lm

ZAS LED 12/24
Art.-Nr. 6000003241
Maße (LxBxH): 100 x 100 x 76 mm
Gewicht: 0,91 kg
Spannungsbereich 12-24 V
Nominalstärke 25 Watt
Lichtstrahl 2000 lm
Farbtemperatur 5700-7000 K
0,5 m Anschlusskabel mit offenem Ende
Dichtungsstufe IP68
123,80 €



AUFBAULEUCHTEN

Mit den Aufbauleuchten kann der mobile Arbeitsplatz im Fahrzeug optimal erhellt werden.

Somit finden Sie sich auch bei Dunkelheit schnell zurecht. Für die Stromversorgung Ihrer elektrischen Geräte bieten wir verschiedenste Anschlussmöglichkeiten.

Der Wechselrichter erzeugt aus 12 Volt Bordspannung 230 Volt Wechselspannung, um den Betrieb von Ladegeräten bis zum Computer garantieren zu können. Auch für die elektrischen Bauteile gewährleisten wir 3 Jahre Garantie.

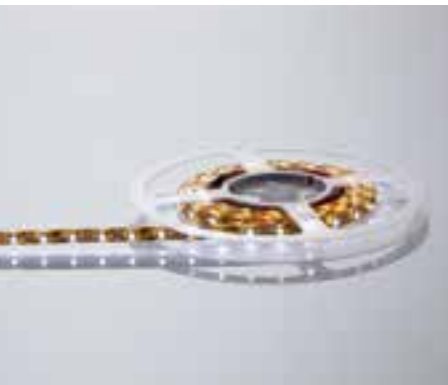

LED-STRIP 1000

LED-S 1000
Art.-Nr. 801018095
Länge: 1 m

31,80 €

LED-STRIP 2000

LED-S 2000
Art.-Nr. 801018096
Länge: 2 m

58,70 €

Deckenleuchte

LA LED 12V/DC 8W
Art.-Nr. 6000000547
Maße (BxTxH): 168 x 88 x 9,1 mm
LED-Aufbauleuchte
24 x LED, 12 V, weiß, 3000/6000K

107,00 €



ELEKTRONIKZUBEHÖR

Aufbauleuchte

LA2/220
Art.-Nr. 80750099
Maße (BxTxH): 1280 x 120 x 110 mm
Aufbauleuchte 220 V, 36 Watt

78,50 €

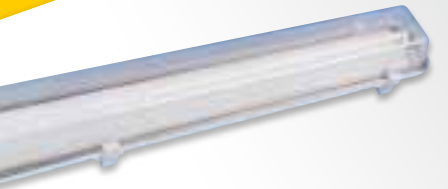

Aufbauleuchte LED MD rund 6,6W 5700K

EL LA MD 12V 6,6W
Art.-Nr. 6000003788
Maße (BxTxH): 144 x 144 x 11,9 mm
Aufbauleuchte 12 V mit Bewegungsmelder
Schaltausgang bis max. 1,5 A belastbar
Lichtleistung: 560 lm
Schutzklasse: IP65

73,70 €



Aufbauleuchte Stand LED 320 lm

LAS LED 320
Art.-Nr. 80750075
Maße (BxTxH): 24 x 78 x 381 mm
Gewicht: 0,18 kg
Sparsame LED-Leuchte mit sofort abrufbarer Lichtleistung.
Spannung: 12 V
Stromstärke: 0,33 A
Lichtleistung: 320 lm
Schutzklasse: IP50

53,30 €

Ersatzröhre Aufbauleuchte

LR8
Art.-Nr. 49750204
Ersatzröhre für die Aufbauleuchte 8 Watt

12,00 €

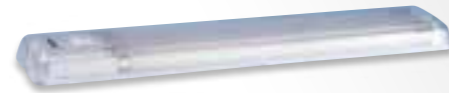

Aufbauleuchte LED 12 V

LASS LED 12/6
Art.-Nr. 6000001275
Maße (LxBxH): 425 x 42 x 43 mm
Aufbauleuchte 12 V, 6 Watt

79,10 €

Aufbauleuchte LED 24 V

LASS LED 24/6
Art.-Nr. 6000001276
Maße (LxBxH): 425 x 42 x 43 mm
Aufbauleuchte 24 V, 6 Watt

79,10 €

Anschlusskabelsatz universal

EL AK U 8M
Art.-Nr. 1000002946
Kabelsatz enthält:
8 Meter Fahrzeugleitung FLYY 1 x 2,5 mm² Schwarz
1 Meter Fahrzeugleitung FLY 1 x 2,5 mm² braun
1 Stück Sicherungshalter ATO Wandbefestigung
1 Stück Flachstecksicherung 10 A ATO rot
2 Stück Ringverbinder für Zapfen M6 1,5 - 2,5 mm² blau
3 Stück Flachsteckhülse vollisoliert 1,5 - 2,5 mm² 6,3 mm blau
1 Stück Flachstecker G+H GSK 1Pol. DB Original

26,70 €



Aufbausteckdose

ZSD12AB
Art.-Nr. 801009981
Maße (BxTxH): 58 x 37 x 25 mm
12 V Aufbausteckdose
Für Innenbereich mit 2 Schraubklemmen.

16,60 €

CEE-Einspeisestecker

ZCE 1
Art.-Nr. 80713643
Maße (BxTxH): 122 x 14 x 136,5 mm
Fahrzeugaußenseite
Maße (BxTxH): 85 x 81,5 x 94 mm
Fahrzeuginnenseite
Einbaustecker nur für den Außenbereich vorgeschrieben, 3- oder 2-polig + PE, 16 A, 220 V, Dichtung zur Fahrzeugaußenseite, Schutzklappe mit Rastung, spritzwassergeschützt nach IP X4, Zugsicherung für CEE-Kupplung.
Farbe: Weiß

30,70 €

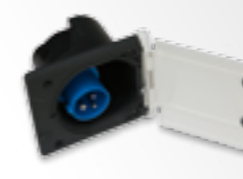

Anschlusskabelsatz Wechselschaltung

EL AK WS
Art.-Nr. 1000002079
Kabelsatz enthält:
8 m Fahrzeugleitung FLYY 2 x 0,75 mm²
10 m Fahrzeugleitung FLYY 1 x 1,5 mm²
1 Stück Sicherungshalter ATO Bodenbefestigung
1 Stück Flachstecksicherung 3 A ATO lila
1 Stück Ringverbinder für Zapfen M6 0,5 - 1,5 mm² rot
2 Stück Flachsteckhülse vollisoliert 1,5 - 2,5 mm² 6,3 mm blau
1 Stück Abzweigungsverbinder 0,3 - 0,75 mm² rot
2 Stück Stoßverbinder 0,5 - 1,0 mm² rot
4 Stück Flachsteckhülse vollisoliert 0,5 - 1,0 mm² 4,8 mm rot
2 Stück Flachsteckhülse vollisoliert 1,5 - 2,5 mm² 4,8 mm blau

34,10 €



Aufbau-Normsteckdose

ZSD12AB2
Art.-Nr. 801005397
Maße (BxTxH): 75 x 50 x 35 mm
12 V Aufbau-Normsteckdose groß
Für Innenbereich in Zigarettenanzündergröße.

18,60 €



Adapterleitungen

3 x 2,5 mm² Schuko-Gummistecker
Zum Anschluss von Leitungen mit Schuko-Kupplung an CEE-Einspeisungsstecker.
CEE-Kupplung ist spritzwassergeschützt nach IP 44.

Adapterleitung 1,5

ZCES
Art.-Nr. 80713667
1,5 m Gummischlauchleitung

32,30 €



Adapterleitung 10

LB CEE 230 V
Art.-Nr. 121018130
10 m Gummischlauchleitung

51,80 €

Anschlusskabelsatz on/off Schalter

EL AK ON OFF
Art.-Nr. 1000002080
Kabelsatz enthält:
10 m Fahrzeugleitung FLYY 2 x 0,75 mm²
1 Stück Sicherungshalter ATO Bodenbefestigung
1 Stück Flachstecksicherung 2 A ATO grau
1 Stück Ringverbinder für Zapfen M6 0,5 - 1,5 mm² rot
2 Stück Flachsteckhülse vollisoliert 1,5 - 2,5 mm² 6,3 mm blau
1 Stück Abzweigungsverbinder 0,3 - 0,75 mm² rot
3 Stück Stoßverbinder 0,5 - 1,0 mm² rot
2 Stück Flachsteckhülse vollisoliert 0,5 - 1,0 mm² 4,8 mm rot

26,20 €



ELEKTRONIKZUBEHÖR

WECHSELRICHTER



Fernbedienung für Wechselrichter SK SP

EL FEB WR SK SP
Art.-Nr. 6000003495
Maße (LxBxH): 73,5 x 57 x 26,5 mm
Fernbedienung für ein/aus Steuerung
Kontrollleuchte für Funktion „ON“
Anschluss für Zündung zur autom. Steuerung.
Für Wechselrichter Serie SK/SP
Geeignet für Wechselrichter zw. 700 und 2000 W
Anschlusskabel 7,5 m inklusive
Einbautiefe mit Stecker 28 mm
Ø Einbaurausschnitt 45,5 mm

68,90 €



Wechselrichter 350

EL WR 350
Art.-Nr. 501011517
Maße (BxTxH): 147 x 185 x 60 mm
Wechselrichter 12/230 V Sinus mit robustem Aluminiumgehäuse.
Absolut reine Sinusspannung: 230 V 50 Hz ist für alle 230 V Verbraucher auch im Dauerbetrieb bestens geeignet.
Technische Daten:
Batteriespannung 12 V
Eingangstrom 70 A
Ausgangsspannung 230 V
50 Hz reine Sinuswelle
Leistung 350 W, 3 min. 400 W, max. 700 W

309,40 €

Wechselrichter 700

EL WR 700
Art.-Nr. 6000000755
Maße (BxTxH): 180 x 295 x 72 mm
Wechselrichter 12/230 V Sinus mit robustem Aluminiumgehäuse.
Absolut reine Sinusspannung: 230 V 50 Hz und ist für alle 230 V Verbraucher auch im Dauerbetrieb bestens geeignet.
Technische Daten:
Batteriespannung 12 V
Eingangstrom 130 A
Ausgangsspannung 230 V
50 Hz reine Sinuswelle
Leistung 700 W, 3 min. 800 W, max. 1400 W

686,30 €

Anschlusskabelsatz 700

EL AK WR 700
Art.-Nr. 6000000999
Anschlusskabelsatz für Wechselrichter EL WR 700
25 mm² Fahrzeugleitung mit Sicherung und Sicherungshalter
10 mm² Fahrzeugleitung gelb/grün
Kabelschuh Wechselrichter bereits verpresst.
Länge Plus- und Minusleitung ca. 2500 mm
Länge Erdungsleitung ca. 1000 mm
Sicherung 100 A
Zusätzlich benötigte Presskabelschuhe liegen bei.

111,70 €



Wechselrichter

EL WR 2000
Art.-Nr. 6000002831
Maße (BxTxH): 248 x 443 x 83 mm
Gewicht: 5,2 kg
Wechselrichter 12/230 V Sinus
Absolut reine Sinusspannung 230 V 50/60 Hz Einstellbar
Für alle 230 V Verbraucher auch im Dauerbetrieb bestens geeignet
Technische Daten:
Batteriespannung 12 V
Eingangstrom 250 A
Ausgangsspannung 230 V
50 Hz reine Sinuswelle
Leistung 2000 W, 3 min. 2300 W, max. 3500 W

1.609,30 €

Wechselrichter 1000

EL WR 1000
Art.-Nr. 801014816
Maße (BxTxH): 182 x 383 x 88 mm
Wechselrichter 12/230 V Sinus mit robustem Aluminiumgehäuse
Absolut reine Sinusspannung: 230 V 50 Hz und ist für alle 230 V Verbraucher auch im Dauerbetrieb bestens geeignet.
Technische Daten:
Batteriespannung 12 V
Eingangstrom 186 A
Ausgangsspannung 230 V
50 Hz reine Sinuswelle
Leistung 1000 W, 3 min. 1150 W, max. 2000 W

823,60 €

Anschlusskabelsatz 1000

EL AK WR 1000
Art.-Nr. 6000001000
Anschlusskabelsatz für Wechselrichter EL WR 1000
35 mm² Fahrzeugleitung mit Sicherung und Sicherungshalter
10 mm² Fahrzeugleitung gelb/grün
Kabelschuh Wechselrichter bereits verpresst.
Länge Plus- und Minusleitung ca. 2500 mm
Länge Erdungsleitung ca. 1000 mm
Sicherung 150 A
Zusätzlich benötigte Presskabelschuhe liegen bei.

123,10 €

Wechselrichter 300

ZSW 300
Art.-Nr. 80714893
Maße (BxTxH): 116 x 185 x 73 mm
Wechselrichter 12/250 V
Das robuste Aluminium-Gehäuse ist in allen Lagen montierbar.
Technische Daten:
Betriebsspannung 12 V,
Eingangstrom 22 A,
Ausgangsspannung 230 V mod. Sinus Welle.
Leistung 300 VA, Spitzenleistung (4 Sek) 400 VA

209,10 €



Wechselrichter 1500

EL WR 1500
Art.-Nr. 6000001007
Maße (BxTxH): 191 x 415 x 88 mm
Wechselrichter 12/230 V Sinus mit robustem Aluminiumgehäuse
Absolut reine Sinusspannung: 230 V 50 Hz und ist für alle 230 V Verbraucher auch im Dauerbetrieb bestens geeignet.
Technische Daten:
Batteriespannung 12 V
Eingangstrom 280 A
Ausgangsspannung 230 V
50 Hz reine Sinuswelle
Leistung 1500 W, 3 min. 1725 W, max. 3000 W

1.189,50 €

Anschlusskabelsatz 1500

EL AK WR 1500
Art.-Nr. 6000001001
Anschlusskabelsatz für Wechselrichter EL WR 1500
50 mm² Fahrzeugleitung mit Sicherung und Sicherungshalter
10 mm² Fahrzeugleitung gelb/grün
Kabelschuh Wechselrichter bereits verpresst.
Länge Plus- und Minusleitung ca. 2500 mm
Länge Erdungsleitung ca. 1000 mm
Sicherung 250 A
Zusätzlich benötigte Presskabelschuhe liegen bei.

162,60 €



STECKDOSEN

**Steckdosenleiste 5-fach**

ZSS 1
Art.-Nr. 801009971
Maße (BxTxH): 480 x 70 x 55 mm
220 V, 5 Schuko-Steckdosen.
Robuste Ausführung mit
Leuchtkontroll-Wipp-Schalter

45,00 €**Steckdosenleiste 4-fach**

ZSS 2
Art.-Nr. 801009972
Maße (BxTxH): 480 x 70 x 80 mm
220 V, 4 Schuko-Steckdosen
Leistungsschutzschalter gegen
Überlastung und Kurzschluss
Differenzstromschalter für
Personenschutz 16 A / 30m A

146,60 €**Steckdosenkombination**

EL STKO FILS BGVA3
Art.-Nr. 6000001811
In der Steckdosenkombination sind
Fehlerstromschutzschalter, 2 Sicherungs-
automaten und 4 Schuko-Steckdosen
integriert und bereits funktionsbereit
angeschlossen.
Anschlussfertig und einzelstückgeprüft
gemäß EN 60439-1
Schutzart IP44 (spritzwassergeschützt)
Schutzklasse I
Bemessungsstrom: max. 16 A –
Bemessungsspannung: 230 V 50 Hz
Bemessungsbelastungsfaktor: 0,25 –
Anschlussleistung: 3,6 kVA
Maße ohne Kabelanschluss
(LxBxH): 245 x 138 x 135 mm

292,80 €**Stromversorgung 4-fach
IP44 04-7**

W0 SV 04-7
Art.-Nr. 1000003774
Maße (BxTxH): 308 x 118 x 60 mm
Gewicht: 2,5 kg
Inkl. Montageplatte und Kabelhaken.
Zur Befestigung benötigen Sie zusätzlich
2x den Schraubensatz W0 SSA1,
Art.Nr. 1000003777.

42,20 €**Steckdosenleiste
mit Überspannungsschutz**

ZSS 3
Art.-Nr. 80713629
Maße (BxTxH): 480 x 70 x 55 mm
220 V, 5 Schuko-Steckdosen
Geräteschutz-Überspannungsfiler
mit Ausfallanzeige und austausch-
barer Feinsicherung.

75,80 €**Steckdosenleiste BGVA
zugelassen**

ZSS F
Art.-Nr. 6000000316
Maße (BxTxH): 330 x 80 x 51 mm
SCHUKO-Steckdosenleiste
4 Fach Festverbau 16 A, 230 V ~
Anschlussfertig verdrahtet, mit
innenliegender Zugentlastung.

116,70 €

ELEKTRONIKZUBEHÖR

POWERED BY SORTIMO



FAHRGASTRAUM

PRODUKTE FÜR DEINEN FAHRGASTRAUM

Mobil - flexibel - organisiert - nicht immer einfach.
Sortimo hat dieses Problem auf elegante Weise gelöst.

Mit den Produkten für den Fahrgastraum hast
Du ihn immer dabei, den mobilen Arbeitsplatz.

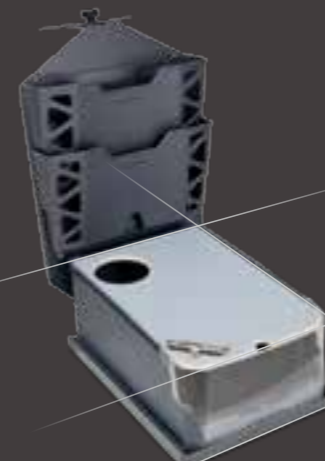

DER AUTOMANAGER MACHT UNTERWEGS ORDENTLICH WAS HER

Sicher angeschnallt und diebstahlsicher auf dem Beifahrersitz wird er zu Deinem unverzichtbaren Begleiter, wann immer Du im Fahrzeug unterwegs bist.

Ein auszieh- und drehbarer Notebooktisch sowie das große Innenfach machen ihn vor allem eines: praktisch.



Automanager ohne Stromversorgung

AM OS
Art.-Nr. 601014453
Maße: 580 x 300 x 410 mm
Automanager mit schwenkbarem Notebooktisch und Fächern für Kleinteile im Deckel.
Gewicht: 7,4 kg

442,00 €

Automanager mit Stromversorgung

AM
Art.-Nr. 601009565
Automanager mit schwenkbarem Notebooktisch und Fächern für Kleinteile im Deckel.
Der elektrische Anschluss erfolgt über ein Spiralkabel mit 12 V Universalstecker.
Gewicht: 7,4 kg

553,80 €

Mit dem optimalen **Transport Trolley** lässt sich der Automanager bequem über weite Strecken mitführen. Kleinteile wie Stifte und Taschenrechner lassen sich sicher und ordentlich in der Bürokarde unterbringen.

Auch mobile Drucker können am Boden des Automanagers mit Klettbindern fest verstaut werden. Beim Automanager mit Stromanschluss erfolgt der **elektrische Anschluss** über ein Spiralkabel mit 12 V Universalstecker.



Automanager Trolley

AMT
Art.-Nr. 601009549
Praktischer Transporttrolley mit Teleskopgriff für den Automanager.

57,00 €



Diebstahlsicherung

AMD
Art.-Nr. 601009567
Die Diebstahlsicherung ermöglicht eine zusätzliche Sicherung des Automanagers am Sitz mit einem Stahlseil.
Gewicht: 0,2 kg

21,10 €



Spannungswandler 12 V

AMSW
Art.-Nr. 601009449
Spannungswandler zum Anschluss an den Zigarettenanzünder.
12 V Input
Ausgangsspannung
15/16/18/19/20 VDC 6000 mA
22/24 VDC 5000 mA
Mit diversen Anschlussadaptern können eine Vielzahl von Notebooks oder Druckern betrieben werden.
(Bitte beachten Sie die Herstellerangaben!)

60,80 €

AUTOASSISTENT UND OFFICETASCHE

PRAKTISCHE BEIFAHRER

Der **Autoassistent** von Sortimo ist nicht nur eine praktische Schreibunterlage. Dank seiner beweglichen Klemmvorrichtung für Notizen, zwei Ablagefächern für Ordner und Prospekte und einer Aussparung für eine Getränkeflasche hast Du jederzeit alles griffbereit. Zusätzlichen Stauraum für Unterlagen findest Du unter der Schreibunterlage.

Der Autoassistent ist schnell auf dem Beifahrersitz gesichert – einfach praktisch. Egal, ob offen auf dem Beifahrersitz oder zusammengeklappt als Akten-/oder Laptoptasche – die **Officetasche** von Sortimo bietet Dir genügend Platz für Laptop, Handy und Schreibutensilien.



Autoassistent

AAS
Art.-Nr. 801013911
Maße: 362 x 480 x max. 661 mm
Autoassistent mit zwei Ordnerfächern, Schreibunterlage mit Klemmbrett und Aussparung für eine 1,5 l Getränkeflasche. Darunter eine große Box für diverse Unterlagen.
Mit Befestigungsspanne für die Rückenlehne unter der Kopfstütze und Gurtdurchführung an der Seite.
Gewicht: 7,4 kg

122,00 €

Halteblech E-Kopfstütze Autoassistent

HB E-KS AAS
Art.-Nr. 1000004023
Maße: 266 x 68 x 2 mm
Gewicht: 0,16 kg
Dieses Halteblech ermöglicht die Befestigung des Autoassistenten auch bei elektrischen Kopfstützen.

11,60 €

Trennwand für Autoassistent

TWSBB SF 05-11 AAS
Art.-Nr. 1000002082
Trennwand zur übersichtlichen Platzeinteilung in deinem Autoassistenten.

4,80 €



Officetasche

OT
Art.-Nr. 601014026
Maße: 420 x 395 x 130 mm
Die Officetasche wird mit schnell lösbaren Gurten an der Kopfstütze und der Sitzlehne befestigt.

117,90 €



FAHRGASTRAUM

FAHRGASTRAUM

WIR SIND IMMER IN DEINER NÄHE! DEIN KONTAKT ZU SORTIMO

Du erreichst uns in Österreich unter:

Tel. 0810 0810 45

direct@sortimo.at

Fax 0810 0810 46

www.sortimo.at

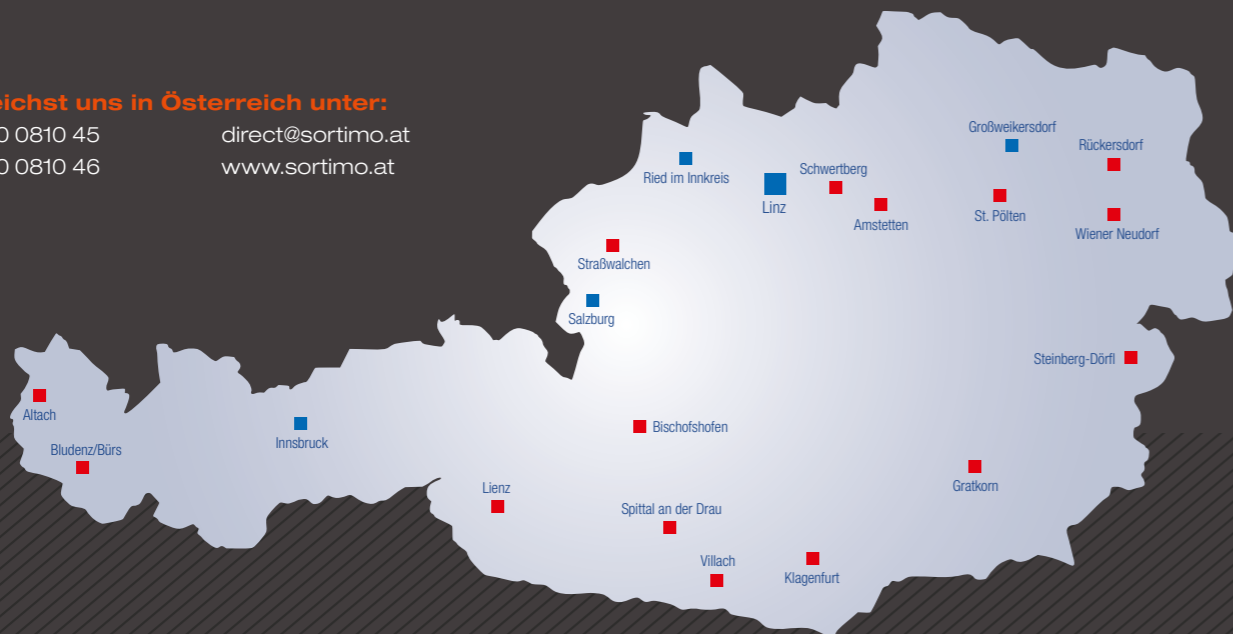

Erhalte mehr Informationen zum Thema Ladungssicherung und besuche uns auch auf:

sicher-transportieren.at



WELTWEIT FÜR SIE DA! SORTIMO INTERNATIONAL

Sortimo®

Intelligente Mobilität

Argentinien

Adolfo E. Seifer
Sortimo Liaison Office South America
Francia 2545
AR - 1642 San Isidro
Tel. +54 11 47238571
Fax +54 11 47239112
seiferar@arnet.com.ar
sortimo.com

Australien

Berrery Pty Ltd
P.O. Box 145
AU - 1680 Ryde, NSW
Tel. +61 290457045
info@sortimo.com.au
sortimo.com.au

Belgien

Sortimo BELUX bvba
Schaarbeecklei 491
B - 1800 Vilvoorde
Tel. +32 2 3550370
Fax +32 2 3550371
info@sortimo.be
sortimo.be

Bulgarien

BG - 4000 Plovdiv
Bul. Kuklensko shose 28 R
Tel. +359 878160402
sales@dak-22.com
www.frotcom.com

Cayman Islands

W. S. M. Wacker Service Mobil Ltd.
P.O. Box 823
KY1 - 1103 Grand Cayman Islands
Tel. +1 345 9168565
sunnycayman@hotmail.com
Sortimo.com

China (Hong Kong)

Gala Gold Hong Kong Ltd.
Unit 1702, 17/F,
Yuen Long Trading Centre,
No. 33 Wang Yip Street West,
NT, Hong Kong
Tel. +852 3997 3912 /
+852 3590 8879
Fax +852 3543 5891
www.galagold.net

Dänemark

Sortimo A/S
Greve Main 24
DK - 2670 Greve
Tel. +45 43 5522 22
Fax +45 43 5522 26
info@sortimo.dk
sortimo.dk

Estland

Provan Ltd.
Das 3 Soinaste, Ülenurme, Tartumaa
Tel. +372 526 5145
info@provan.ee
www.provan.ee

Finnland

Suomen Autokaluste Oy
Kaauppikatu 4
FIN - 05800 Hyvinkää
Tel. +358 207 558819
info@sortimo.fi
sortimo.fi

Frankreich

Sortimo S.A.R.L.
Aéropark
1 Rue Jean Mermoz Bât C6
F - 95500 Gonesse
Tel. +33 1 39874466
Fax +33 1 39875168
info@sortimo.fr
sortimo.fr

Golfstaaten

H&C Euro Tech Co. WLL Buidling 268,
Avenue 22 Block 324, Al Fateh
Juffair, Manama
Kingdom of Bahrain
Tel. +973-13688 968
Fax +973-13688 978
info@sortimo-gcc.com
hh-eurotec.com
sortimo-gcc.com

Griechenland

Stathis Transport Refrigeration
Dounas Theocharis & Co SA
Sindos Industrial Area, Entrance B
P.O. Box 11 34
GR - 570 22 Thessaloniki
Tel. +30 23 10798300
Fax +30 23 10798370
contact@stathis.com.gr
stathis.com.gr

Großbritannien

Sortimo International Ltd.
14 - 17 Ravenhurst Court
Birchwood, Warrington, Cheshire
GB - WA3 6PN
FREEPHONE: 0800 027 5644
Tel. +44 1925 831636
Fax +44 1925 848232
info@sortimo.co.uk
sortimo.co.uk

Island

RAFVER EHF
Skeifan 3 E-F
P.O. Box 84 33
ISL - 108 Reykjavik
Tel. +35 4 5812333
Fax +35 4 5680215
rafver@rafver.is
rafver.is

Israel

Sortline Ltd.
17 Zvi Bergman St.
Industrial Zone Sgula
IL - 4927974 Petach-Tikva
Tel. +972 3 9052117
Fax +972 3 9052110
info@sortline.co.il
sortline.co.il

Italien

T.I.T. EUROPE SRL
Via Luigi Corradi, 16
I - 05100 TERNI (TR)
Tel. +39-0744 390035
Fax +39-0744 390036
commerciale@titeurope.com
sortimo.it

T.I.T. Europe SRL
Via Lussemburgo, 7
37069 Villafranca di Verona (VR)
Green number: 800 855 717
sortimo.it

Japan

MURATEC - KDS CORPORATION
No. 39, Matsuda-cho
Higashi-Kujo, Minami-Ku
JP - 601 8036 Kyoto
Tel. +81 75 681 2761
Fax +81 75 661 2764
workman@kdsjpn.co.jp
kdsjpn.co.jp

Kroatien

Sortis oprema d.o.o. M.Gupca 12.
HR - 10434 Strmec
Tel./Fax ++385(0)1 33 85 775 sasa.
hanic@sortimo-oprema.hr
www.sortimo-oprema.hr

Litauen

Skaida-nf UAB
A. Gostauto 8 - 0224
LT - 01108 Vilnius
Tel. +370 5 2613 443
Fax +370 5 2613 443
skaida.nf@mail.lt

Luxemburg

Sortimo Belux
Schaarbeecklei 491
B - 1800 Vilvoorde
Tel. +32 2 3550370
Fax +32 2 3550371
info@sortimo.be
sortimo.be

Niederlande

Sortimo Nederland B.V.
Nijverheidstraat 11
NL - 2861 GX Bergambacht
Tel. +31 182 356060
Fax +31 182 356090
info@sortimo.nl
sortimo.nl

Norwegen

Sortimo A/S
Ulvenveien 92 A
N - 0581 Oslo
Tel. +47 22 729270
Fax +47 22 729272
firmapost@sortimo.no
sortimo.no

Österreich

Sortimo GesmbH
Technologiezentrum Linz
Wiener Straße 131, Eingang A
A - 4020 Linz
Tel. +43 810 081045
Fax +43 810 081046
office@sortimo.at
sortimo.at



Schweiz

Walter Rüegg AG
Sortimo Zentrum
Grabenackerstr. 1
CH - 8156 Oberhasli
Tel. +41 44 8525060
Fax +41 44 8525070
info@sortimo.ch
sortimo.ch

Südkorea

Rocky Co. Ltd.
4 BL-4 LT Namdong
Industrial Complex
618-3 Namchon Dong
Nandong-Gu
KR - 405-846 Incheon
Tel. +82 32 811 5500
Fax +82 32 813 6670
rocky.co.kr
galantvr4@naver.com

Ungarn

SAJGÓ CSABA E.V.
Felszabadulás u.7.
H - 7211 Dalmad
Tel. +36 30 947 0995
sortimo.hu@gmail.com
www.sortimo.com

Hofmann Garázsipari Kft.
Budaörsi út 11
H - 2092 Budakeszi
Tel. +36 23 535831
CZ - 533 43 Rohovládova B lá
Tel. +420 466 921292
Fax +420 466 921293
topcentrum@topcentrum.cz
sortimo.cz

Pappas Auto Magyarország Kft
Hunyadi János út. 6.
H - 1117 Budapest
Tel. +36 1 4637400
Fax +36 1 4637409
info@pappas.hu
pappas.hu

USA / Nordamerika

(Kanada, USA, Mexiko)
Sortimo of North America, Inc.
3055 Northwoods Cir
US - Norcross, GA 30071
Tel. 877 812 6994 (toll free)
Tel. +1 404 8126994
Fax +1 404 8129940
info@sortimo.us
sortimo.us

Polen

MobilCar s.c.
Dobrzeń 26
PL - 56-410 Dobroszyce
Tel. +48 71 3153532
Fax +48 71 3153519
sortimo@mobilcar.pl
mobilcar.pl

Rumänien

S.C. Total Idea SRL
Str. Comisani nr. 18
Sector 4
RO - 042168 Bucuresti
Tel. +4 0742 368 479
george.anghelus@totalidea.ro
auto-scule.ro

Russland

Forward Service
Ochakovskoe sh. 32
RU - 119530 Moscow
Tel. +7 495 2294476
Fax +7 495 2294476
info@sortimo.ru
sortimo.ru

Schweden

Sortimo AB
Argongatan 9
SE - 431 53 Mölndal
Tel. +46 31 761 45 20
Fax +46 31 77699 50
info@sortimo.se
sortimo.se

Serbien

Sorti oprema d.o.o.
Krajiška 21
RS - 11080 Zemun
Tel. +381 11 3076750
Fax +381 11 3076752
sortimo@giulicca.com
sortimo.rs

Slowakische Republik

Technia spol.s.r.o.
Komár anská cesta 72
SK - 940 01 Nové Zámky
Tel. +421 35 6921111
Fax +421 35 6426443
technia@technia.sk
technia.sk

Slowenien

Sortimosi d.o.o.
Gerbi eva 57
1000 Ljubljana
Tel. +386 (0)1 280 88 08
Fax +386 (0)1 280 88 10
sortimo@sortimo.si
sortimo.si

Spanien / Portugal

Sortimo Ibérica
Comercio y Servicios S.L.
Ctra. M-106 km 2
P.I. Garza 2 nave 29
ES - 28110 Algete (Madrid)
Tel. +34 902448899
Fax +34 916289100
info@sortimo.es
sortimo.es

Tschechische Republik

TOP CENTRUM
Jaroslav Novák
Rohovládova B lá 91
CZ - 533 43 Rohovládova B lá
Tel. +420 466 921292
Fax +420 466 921293
topcentrum@topcentrum.cz
sortimo.cz

FD servis Praha s.r.o.
Ku í 26
CZ - 251 01 í any u Prahy
Tel. +420 323 606109
Fax +420 323 606107
info@fdservispraha.cz
fdservispraha.cz

Türkei

Dorser Otomotiv A.S.
Cumhuriyet Mah. T.Özal CD.119/A
Çayirova KOCAELI
Tel. +90 262 658 1022
Fax +90 262 658 1033
info@dorser.com
dorser.com

Ukraine

Maison LLC
18 Teplovozna Str.
UKR - 02081 Kiev
Tel. +380 44 3653020
Fax +380 44 3653021
chief@maison.com.ua
maison.com.ua

BESUCHE UNS ONLINE!

Als Marktführer bieten wir Dir zahlreiche Serviceleistungen, Informationen und interaktive Angebote rund um das Thema Fahrzeugeinrichtung – auch im Internet.

Viele unserer Produkte kannst Du bequem in unserem Online-Shop bestellen.



sortimo.at

Zu allen im Katalog gezeigten Produkten findest Du auf unserer Website

- zusätzliche Informationen
- Einrichtungsvorschläge

Besuche unsere Seite und bleibe immer auf dem neuesten Stand!



sortimo.at/shop

- über 1.000 Artikel
- zuverlässiger 48-Stunden Lieferservice
- versandkostenfrei ab 20 Euro Bestellwert

Profitiere von den speziellen Online-Angeboten!

**QUALITÄT
MADE IN
GERMANY**



Für weitere Informationen
SORTIMO.AT

Sortimo[®]
Intelligente Mobilität

Sortimo GesmbH · Technologiezentrum Linz
Wiener Straße 131 · 4020 Linz
Tel. 0810 0810 45 · Fax 0810 0810 46
office@sortimo.at